

МІНІСТЕРСТВО ОСВІТИ І НАУКИ УКРАЇНИ
ДЕРЖАВНИЙ УНІВЕРСИТЕТ «ЖИТОМИРСЬКА ПОЛІТЕХНІКА»

ОСВІТНЬО-ПРОФЕСІЙНА ПРОГРАМА
«Міжнародні економічні відносини»

першого (бакалаврського) рівня вищої освіти
галузі знань 29 «Міжнародні відносини»
спеціальності 292 «Міжнародні економічні відносини»
Кваліфікація: бакалавр міжнародних економічних відносин

ЗАТВЕРДЖЕНО

Вченою радою Державного
університету «Житомирська

політехніка»
Голова Вченої ради
Віктор ЄВДОКИМОВ
(підпис від 7 червня 2021 р. № 2)

Освітня програма вводиться в дію з 01
вересня 2021 р.

Ректор
Віктор ЄВДОКИМОВ
(підпис від 24 червня 2021 р. № 319/од1)

Житомир – 2021

ПЕРЕДМОВА

Освітньо-професійна програма «Міжнародні економічні відносини» першого рівня вищої освіти за спеціальністю 292 «Міжнародні економічні відносини» галузі знань 29 «Міжнародні відносини», кваліфікація «бакалавр міжнародних економічних відносин» розроблена робочою групою у складі:

1. Романчук Катерина Василівна – доцент, доктор економічних наук, професор кафедри цифрової економіки та міжнародних відносин Державного університету «Житомирська політехніка» (гарант освітньої програми, керівник проектної групи)
2. Ксендзук Валентина Віталіївна – доцент, кандидат економічних наук, доцент кафедри цифрової економіки та міжнародних відносин Державного університету «Житомирська політехніка».
3. Юрківський Олександр Йосипович – доцент, кандидат економічних наук, доцент кафедри цифрової економіки та міжнародних відносин Державного університету «Житомирська політехніка».
4. Зінчук Вікторія – здобувач вищої освіти ступеня «бакалавра» спеціальності 292 «Міжнародні економічні відносини».

1. Профіль освітньо-професійної програми

1 – Загальна інформація	
Повна назва вищого навчального закладу та структурного підрозділу	Державний університет «Житомирська політехніка», факультет бізнесу та сфери обслуговування
Ступінь вищої освіти та назва кваліфікації мовою оригіналу	Перший (бакалаврський) рівень вищої освіти Галузь знань: 29 «Міжнародні відносини» Спеціальність: 292 «Міжнародні економічні відносини» Форма навчання: денна Освітня кваліфікація: Бакалавр міжнародних економічних відносин
Офіційна назва освітньо-професійної програми	Міжнародні економічні відносини
Тип диплому та обсяг освітньої програми та термін навчання	Диплом бакалавра, одиничний, 240 кредитів ЄКТС, термін навчання 3 роки 10 місяців
Наявність акредитації	Міністерство освіти і науки України, Сертифікат про акредитацію спеціальності (серія УД 06008991), термін дії до 01 липня 2024 року
Цикл/рівень	НРК України – 6 рівень, FQ-EHEA – перший цикл, EQF-LLL – 6 рівень
Передумови	Повна загальна середня освіта
Мова (и) викладання	Українська
Термін дії освітньої програми	Постійно
Інтернет-адреса постійного розміщення опису освітньо-професійної програми	https://ztu.edu.ua/
2 – Мета освітньо-професійної програми	
Підготовка висококваліфікованих, конкурентоспроможних фахівців з міжнародних економічних відносин, які володіють поглибленими знаннями і розвиненими навичками в сфері реалізації різних форм міжнародних економічних відносин з орієнтацією на забезпечення національної безпеки України у глобальному просторі; здобули цифрові і комунікативні навички; здатні розв'язувати складні спеціалізовані задачі та практичні завдання в сфері співробітництва суб'єктів міжнародних економічних відносин різних рівнів, організаційно-правових форм та власності, що передбачає застосування новітніх теорій та методів при здійсненні комплексних досліджень світогосподарських зв'язків.	
3 – Характеристика освітньо-професійної програми	
Предметна область	Об'єкт вивчення – функціонування та розвиток світового господарства, форм міжнародних економічних відносин і механізмів їх реалізації, мотивації й поведінки суб'єктів

	<p>міжнародних економічних відносин на мікро-, мезо-, макро- та мегарівнях, у процесі еволюції міжнародних відносин та міжнародного співробітництва.</p> <p>Теоретичний зміст предметної області – економіка світогосподарських зв'язків з її закономірностями формування та розвитку суспільних відтворювальних процесів у їх взаємозв'язку і взаємозалежності на основі міжнародної економічної діяльності, міжнародного поділу праці та інституціонального механізму регулювання в процесі трансформації міжнародних економічних відносин та міжнародного економічного співробітництва.</p> <p>Цілі навчання – підготовка фахівців, здатних розв'язувати спеціалізовані складні задачі і практичні проблеми, що характеризуються комплексністю та невизначеністю умов у сфері міжнародних економічних відносин.</p> <p>Методи, методики та технології: методи теоретичного та емпіричного дослідження, економіко-математичного аналізу та прогнозування, методики аналізу даних, технології пошуку й обробки інформації, експертного оцінювання результатів реалізації міжнародних економічних відносин.</p> <p>Інструменти: сучасні інформаційно-аналітичні системи, стандартні та спеціальні програмні продукти</p>
<p>Орієнтація освітньо-професійної програми</p>	<p>Освітньо-професійна програма має академічну (з поєднанням прикладної) орієнтацію на отримання професійних компетенцій</p>
<p>Основний фокус освітньо-професійної програми та спеціалізації</p>	<p>Основний фокус освітньої програми «Міжнародні економічні відносини» полягає в підготовці висококваліфікованих, конкурентоспроможних фахівців з міжнародних економічних відносин, які володіють поглибленими знаннями і розвиненими навичками в сфері реалізації різних форм міжнародних економічних відносин. Акцент робиться на вивченні функціонування та розвитку світового господарства, форм міжнародних економічних відносин і механізмів їх реалізації, мотивації й поведінки суб'єктів міжнародних економічних відносин на мікро-, мезо-, макро- та мегарівнях, у процесі еволюції міжнародних відносин та міжнародного співробітництва в умовах забезпечення національної безпеки України у глобальному просторі, у тому числі з орієнтацією на перспективи та пріоритети розвитку зовнішньоторговельної діяльності країни. Ключові слова: міжнародні економічні відносини, світове господарство, зовнішньоекономічна діяльність, міжнародна торгівля, міжнародні фінанси, міжнародна міграція, міжнародний маркетинг, зовнішньоторговельна політика, зовнішньоторговельна безпека</p>
<p>Особливості освітньо-професійної програми</p>	<p>Програма передбачає надання фундаментальних теоретико-методичних знань та практичних навиків для розв'язання спеціалізованих складних задач і практичних проблем, що характеризуються комплексністю та невизначеністю умов у сфері міжнародних економічних відносин, в контексті захисту національних економічних інтересів держави в цілому та суб'єктів міжнародних економічних відносин.</p>

	<p>Унікальність програми полягає в отриманні здобувачами освіти комплексу знань, умінь та навичок щодо формування та реалізації зовнішньоторговельної політики задля забезпечення зовнішньоторговельної безпеки України у глобальному просторі. Застосування на практиці отриманих знань, умінь та навичок дозволить забезпечити економічну безпеку країни в цілому та суб'єктів міжнародних економічних відносин, зокрема. Програма формує фахівців з новим прогресивним мисленням, які мають глибокі знання з різних аспектів міжнародних економічних відносин, готових до викликів та використання сучасних підходів для розбудови України. Організація самостійної роботи здобувача освіти за допомогою дистанційних засобів навчання. Практична підготовка (виробничі та переддипломна практики) на другому, третьому та четвертому роках навчання. Наявність варіативної компоненти професійно орієнтованих дисциплін впродовж другого, третього та четвертого років навчання. Поглиблене вивчення двох іноземних мов</p>
4 – Придатність випускників до працевлаштування та подальшого навчання	
Придатність до працевлаштування	<p>Працевлаштування спеціалістом та керівником:</p> <ul style="list-style-type: none"> – спеціалізованих фінансово-кредитних установ (банків, інвестиційних фондів, бірж); – підприємств будь-якої організаційно-правової форми (які здійснюють експортно-імпорتنу діяльність, залучають іноземні інвестиції, мають іноземних бізнес-партнерів); – представництв та філій іноземних компаній; – органів публічного управління; – структур, в яких випускники є підприємцями, що створюють та розвивають власну справу
Подальше навчання	<p>Випускник бакалаврського рівня вищої освіти може продовжувати навчання на освітньому рівні магістр, а також підвищувати кваліфікацію й отримувати додаткову освіту за сертифікованими програмами та програмами післядипломного навчання.</p>
5 – Викладання та оцінювання	
Викладання та навчання	<p>Викладання здійснюється на засадах студентоцентрованого навчання, самонавчання, проблемно-орієнтованого навчання, яке здійснюється у формі лекцій, семінарів, практичних занять, консультацій, самостійного вивчення, підготовки курсових та дипломних робіт, навчання через виробничу практику.</p>
Оцінювання	<p>Оцінювання навчальних досягнень здійснюється за 100-бальною (рейтинговою) шкалою ЄКТС.</p> <p>Види контролю: поточний, модульний, підсумковий.</p> <p>Форми контролю: модульні контрольні роботи за вивченими темами, усне та письмове опитування, екзамени та заліки, проекти з презентацією результатів (Power Point), захист звітів (за результатами практики). Атестація здобувачів вищої освіти здійснюється у формі кваліфікаційної роботи</p>
Обсяг освітньої програми	<p>Обсяг освітньо-професійної програми бакалавра на базі</p>

у кредитах ЄКТС	повної загальної середньої освіти становить 240 кредитів ЄКТС. Понад 50% обсягу освітньої програми спрямовано на забезпечення загальних та спеціальних (фахових) компетентностей за спеціальністю, визначених Стандартом вищої освіти
6 – Програмні обов'язкові компетентності	
<i>Інтегральна компетентність (ІК)</i>	Здатність розв'язувати складні спеціалізовані задачі та практичні проблеми у сфері міжнародних відносин у цілому та міжнародних економічних, зокрема, а також у процесі навчання, що передбачає застосування новітніх теорій та методів при здійсненні комплексних досліджень світогосподарських зв'язків, характеризується комплексністю та невизначеністю умов
<i>Загальні компетентності (ЗК)</i>	<p>ЗК1. Здатність реалізувати свої права і обов'язки як члена суспільства, усвідомлювати цінності громадянського (вільного демократичного) суспільства та необхідність його сталого розвитку, верховенства права, прав і свобод людини і громадянина в Україні.</p> <p>ЗК2. Здатність зберігати та примножувати моральні, культурні, наукові цінності і досягнення суспільства на основі розуміння історії та закономірностей розвитку предметної області, її місця у загальній системі знань про природу і суспільство та у розвитку суспільства, техніки і технологій, використовувати різні види та форми рухової активності для активного відпочинку та ведення здорового способу життя.</p> <p>ЗК3. Здатність вчитися та бути сучасно навченим.</p> <p>ЗК4. Здатність планувати та управляти часом.</p> <p>ЗК5. Здатність спілкуватися державною мовою як усно, так і письмово.</p> <p>ЗК6. Здатність спілкуватися іноземними мовами.</p> <p>ЗК7. Навички використання інформаційних та комунікаційних технологій.</p> <p>ЗК8. Здатність до абстрактного мислення, аналізу та синтезу.</p> <p>ЗК9. Уміння бути критичним та самокритичним.</p> <p>ЗК10. Здатність спілкуватися з представниками інших професійних груп різного рівня (з експертами з інших галузей знань/видів економічної діяльності).</p> <p>ЗК11. Здатність працювати в команді.</p> <p>ЗК12. Знання та розуміння предметної області та розуміння професійної діяльності.</p>
<i>Спеціальні (фахові, предметні) компетентності (СК)</i>	<p>СК1. Здатність виокремлювати характерні ознаки та тенденції розвитку світового господарства, особливості реалізації економічної політики та світових інтеграційних/дезінтеграційних процесів, у тому числі та євроатлантичної інтеграції</p> <p>СК2. Здатність використовувати базові категорії та новітні теорії, концепції, технології і методи у сфері міжнародних економічних відносин з урахуванням їх основних форм, застосовувати теоретичні знання щодо функціонування та розвитку міжнародних економічних відносин.</p>

СК3. Здатність виявляти особливості функціонування середовища міжнародних економічних відносин та моделей економічного розвитку

СК4 Здатність обґрунтовувати особливості реалізації форм міжнародних економічних відносин на мега-, макро-, мезо- і мікрорівнях.

СК5. Здатність здійснювати комплексний аналіз та моніторинг кон'юнктури світових ринків, оцінювати зміни міжнародного середовища та вміти адаптуватися до них.

СК6. Здатність аналізувати міжнародні ринки товарів і послуг, інструменти та принципи регулювання міжнародної торгівлі.

СК7. Здатність аналізувати теорії та механізми реалізації міжнародних валютно-фінансових і кредитних відносин.

СК8. Здатність визначати функціональні особливості, характер, рівень та ступінь взаємозв'язків між суб'єктами міжнародних економічних відносин різного рівня та налагоджувати комунікації між ними.

СК9. Здатність до діагностики стану досліджень міжнародних економічних відносин та світового господарства у міждисциплінарному поєднанні із політичними, юридичними, природничими науками.

СК10. Здатність обґрунтовувати доцільність застосування правових, економічних та дипломатичних методів (засобів) вирішення конфліктних ситуацій на міжнародному рівні.

СК11. Здатність проводити дослідження економічних явищ та процесів у міжнародній сфері з урахуванням причинно-наслідкових та просторово-часових зв'язків.

СК12. Здатність використовувати нормативно-розпорядчі документи та довідкові матеріали при здійсненні професійної діяльності у сфері міжнародних економічних відносин.

СК13. Здатність проводити оцінку та аналіз безпекової компоненти у міжнародних економічних відносинах.

СК14. Здатність спілкуватися на професійному та соціальному рівнях з використанням фахової термінології, включаючи усну і письмову комунікацію державною та іноземними мовами.

СК15. Здатність застосувати методи, правила і принципи функціонування міжнародних економічних відносин для розвитку зовнішньоекономічної діяльності України.

СК16. Здатність постійно підвищувати теоретичний рівень знань, генерувати й ефективно використовувати їх в практичній діяльності.

СК17. Здатність обґрунтовувати сучасні підходи до формування та реалізації зовнішньоторговельної політики в умовах забезпечення національної безпеки України

7 – Програмні результати навчання (РН)

РН1. Відповідально ставитися до професійного самовдосконалення, усвідомлюючи необхідність навчання впродовж усього життя, проявляти толерантність та готовність до інноваційних змін.

РН2. Вільно спілкуватися з професійних питань державною та іноземними мовами усно і письмово, фахово використовувати економічну термінологію.

РН3. Використовувати сучасні інформаційні та комунікаційні технології, програмні

пакети загального і спеціального призначення.

РН4. Систематизувати й упорядковувати отриману інформацію щодо процесів і явищ у світовому господарстві; оцінювати та пояснювати вплив ендогенних і екзогенних факторів на них; формулювати висновки і розробляти рекомендації з урахуванням особливостей національного і міжнародного середовища.

РН5. Володіти навичками самоаналізу (самоконтролю), бути зрозумілим для представників інших бізнес-культур та професійних груп різного рівня (з фахівцями з інших галузей знань/видів діяльності) на засадах цінування різноманітності, мультикультурності, толерантності та поваги до них.

РН6. Планувати, організовувати, мотивувати, оцінювати та підвищувати результативність колективної праці, здійснювати дослідження в групі під керівництвом лідера, з урахуванням вимог та особливостей сьогодення в умовах обмеженості часу.

РН7. Застосовувати набуті теоретичні знання для розв'язання практичних завдань та змістовно інтерпретувати отримані результати.

РН8. Розуміти, виділяти й описувати нові явища, процеси й тенденції глобального розвитку, механізми й інструменти реалізації економічної політики та світових інтеграційних / дезінтеграційних процесів, у тому числі та євроатлантичної інтеграції.

РН9. Розуміти і вміти застосовувати, відповідно до інших вимог освітньої програми, сучасні теорії та методи розв'язання спеціалізованих складних задач і практичних проблем у сфері міжнародної торгівлі товарами та послугами, міжнародного руху капіталу, міжнародних валютно-фінансових та кредитних відносин, мобільності людських ресурсів, міжнародного трансферу технологій.

РН10. Ідентифікувати та виокремлювати особливості функціонування суб'єктів міжнародних відносин та моделей їх економічного розвитку.

РН11. Обґрунтовувати власну думку щодо конкретних умов реалізації форм міжнародних економічних відносин на мега-, макро-, мезо- і макрорівнях.

РН12. Здійснювати комплексний аналіз складних економічних систем, зіставляти та порівнювати їх складові, оцінювати й аргументувати оцінки результативності їх функціонування.

РН13. Підбирати і вміло застосовувати аналітичний інструментарій дослідження стану та перспектив розвитку окремих сегментів міжнародних ринків товарів і послуг з використанням сучасних знань про методи, форми й інструменти регулювання міжнародної торгівлі.

РН14. Розуміти і застосовувати теорії, принципи, засоби й інструменти реалізації міжнародних валютно-фінансових та кредитних відносин.

РН15. Визначати функціональні особливості, характер, рівень та ступінь взаємозв'язків між суб'єктами міжнародних економічних відносин різного рівня та налагоджувати комунікації між ними.

РН16. Демонструвати знання про стан досліджень міжнародних економічних відносин та світового господарства у міждисциплінарному поєднанні із політичними, юридичними, природничими науками.

РН17. Визначати причини, типи та характер міжнародних конфліктів і суперечок, обґрунтовувати і застосовувати економічні, юридичні та дипломатичні методи і засоби їх вирішення на міжнародному рівні, відстоюючи національні інтереси України.

РН18. Досліджувати економічні явища та процеси у міжнародній сфері на основі розуміння категорій, законів; виділяючи й узагальнюючи тенденції, закономірності функціонування та розвитку світового господарства з урахуванням причинно-наслідкових та просторово-часових зв'язків.

РН19. Розуміти та застосовувати чинне законодавство, міжнародні нормативні документи і угоди, довідкові матеріали, чинні стандарти і технічні умови тощо у сфері міжнародних економічних відносин.

РН20. Відстоювати національні інтереси України з урахуванням безпекової компоненти міжнародних економічних відносин.

РН21. Розуміти і мати навички з ведення ділового протоколу та ділового етикету у сфері

міжнародних економічних відносин, враховуючи особливості міжкультурного спілкування на професійному та соціальному рівнях, як державною так і іноземними мовами.

РН22. Застосовувати відповідні методи, правила і принципи функціонування міжнародних економічних відносин для розвитку зовнішньоекономічної діяльності України.

РН23. Усвідомлювати необхідність навчання впродовж життя для здобування знань, з метою підтримки професійної компетентності на високому рівні.

РН24. Обґрунтовувати вибір і застосовувати інформаційно -аналітичний інструментарій, економіко - статистичні методи обчислення, складні техніки аналізу та методи моніторингу кон'юнктури світових ринків.

РН25. Презентувати результати дослідження на базі яких, розробляються рекомендації та заходи з адаптації до змін міжнародного середовища.

РН26. Обґрунтовувати сучасні підходи до формування та реалізації зовнішньоторговельної політики задля забезпечення національної економічної безпеки України та підвищення конкурентоспроможності вітчизняних суб'єктів господарювання на міжнародних ринках товарів і послуг

8 – Ресурсне забезпечення реалізації освітньо-професійної програми

<i>Кадрове забезпечення</i>	Науково-педагогічні працівники, залучені до реалізації освітньої програми мають науковий ступінь та підтверджений рівень наукової і професійної активності. Таким чином, кадрове забезпечення освітньої програми відповідає ліцензійним вимогам щодо надання освітніх послуг у сфері вищої освіти і є достатнім для забезпечення якості освітнього процесу
<i>Матеріально-технічне забезпечення</i>	Забезпеченість навчальними приміщеннями, комп'ютерними робочими місцями, мультимедійним обладнанням відповідає потребі. Наявна вся необхідна соціально-побутова інфраструктура, кількість місць в гуртожитках відповідає вимогам. Для проведення досліджень наявні спеціалізовані науково-дослідні і навчально-наукові лабораторії кафедри міжнародних відносин і політичного менеджменту. В Державному університеті «Житомирська політехніка» є 4 локальні комп'ютерні мережі і 12 точок бездротового доступу мережі Інтернет. Користування Інтернет-мережею безлімітне. Матеріально-технічне забезпечення відповідає ліцензійним вимогам щодо надання освітніх послуг у сфері вищої освіти і є достатнім для забезпечення якості освітнього процесу
<i>Інформаційне та навчально-методичне забезпечення</i>	Інформаційне та навчально-методичне забезпечення освітньої програми з підготовки фахівців зі спеціальності 292 «Міжнародні економічні відносини» відповідає ліцензійним вимогам, має актуальний змістовий контент, базується на сучасних інформаційно-комунікаційних технологіях

9 – Академічна мобільність

<i>Національна кредитна мобільність</i>	Національна кредитна мобільність в рамках договорів про встановлення науково-освітянських відносин для задоволення потреб розвитку освіти і науки, укладених з закладами вищої освіти. Допускаються індивідуальні угоди про академічну мобільність для навчання та проведення досліджень в університетах та наукових установах України.
<i>Міжнародна кредитна</i>	<i>Міжнародна кредитна мобільність</i> реалізується на основі

<i>мобільність</i>	двосторонніх договорів між Державним університетом «Житомирська політехніка» та зарубіжними закладами вищої освіти.
<i>Навчання іноземних здобувачів вищої освіти</i>	На навчання приймаються іноземні громадяни на умовах контракту, які мають документ про повну загальну середню освіту.

2. Перелік компонентів освітньо-професійної програми

2.1. Перелік компонент освітньо-професійної програми

Код освітнього компонента	Компоненти освітньої програми (навчальні дисципліни, курсові роботи, практики, кваліфікаційна робота)	Кількість кредитів	Форма підсумкового контролю
1	2	3	4
Обов'язкові компоненти ОП			
OK1	Іноземна мова (англійська)	18	залік, екзамен
OK2	Іноземна мова (друга)	12	залік, екзамен
OK3	Українська мова та академічне письмо	4	екзамен
OK4	Історія України та українська культура	4	залік
OK5	Філософія	4	екзамен
OK6	Цивільна безпека та охорона праці	4	залік
OK7	Культурологія та країнознавство	4	екзамен
OK8	Основи психології в професійній діяльності	4	залік
OK9	Інформатика	4	залік
OK10	Економічна теорія	4	залік
OK11	Господарське право	4	екзамен
OK12	Міжнародне право	4	екзамен
OK13	Фізичне виховання	3	залік
OK14	Організація та ведення бізнесу	4	екзамен
OK15	Мікроекономіка	4	екзамен
OK16	Макроекономіка	4	екзамен
OK17	Дипломатія та дипломатична робота	3	екзамен
OK18	Міжнародні економічні відносини	8	залік, екзамен
OK19	Міжнародні організації	3	екзамен
OK20	Зовнішньоекономічна діяльність підприємства	4	екзамен
OK21	Національна та геополітична безпека	3	екзамен
OK22	Міжнародна торгівля	4	екзамен
OK23	Світова економіка	4	екзамен
OK24	Зовнішня політика України	4	екзамен
OK25	Іноземна мова професійного спрямування (англійська)	6	залік, екзамен
OK26	Іноземна мова професійного спрямування (друга)	6	залік, екзамен
OK27	Інформаційно-аналітична діяльність у міжнародних відносинах	4	екзамен
OK28	Політико-правові студії Європейського Союзу	4	екзамен
OK29	Основи наукових досліджень	3	екзамен
OK30	Міжнародний маркетинг та дослідження зарубіжних ринків	4	екзамен
OK31	Міжнародні фінанси	4	залік
OK32	Конфліктологія та переговорний процес	4	залік
OK33	Сучасна геополітика	3	залік
Практична підготовка			
OK34	Навчальна практика	3	диференційований залік

Код освітнього компонента	Компоненти освітньої програми (навчальні дисципліни, курсові роботи, практики, кваліфікаційна робота)	Кількість кредитів	Форма підсумкового контролю
OK35	Виробнича практика 1	3	диференційований залік
OK36	Виробнича практика 2	6	диференційований залік
OK37	Переддипломна практика	6	диференційований залік
OK38	Кваліфікаційна робота	6	екзамен
Загальний обсяг обов'язкових компонентів:		180	
Вибіркові компоненти ОП			
ВК.1. Вибірковий блок 1			
(вибіркові навчальні дисципліни університету, перелік навчальних дисциплін затверджуються наказом ректора щорічно, студенти обирають 3 навчальні дисципліни загальним обсягом 10 кредитів)			
ВК1.Х.1	Навчальна дисципліна 1.1	3	залік
ВК1.Х.2	Навчальна дисципліна 1.2	3	залік
ВК1.Х.3	Навчальна дисципліна 1.3	4	залік
ВК.2. Вибірковий блок 2			
(обираються 10 навчальних дисциплін загальним обсягом 50 кредити)			
ВК2.1	Дисципліни професійної підготовки № 1	5	залік
ВК2.2	Дисципліни професійної підготовки № 2	5	залік
ВК2.3	Дисципліни професійної підготовки № 3	5	залік
ВК2.4	Дисципліни професійної підготовки № 4	5	залік
ВК2.5	Дисципліни професійної підготовки № 5	5	залік
ВК2.6	Дисципліни професійної підготовки № 6	5	залік
ВК2.7	Дисципліни професійної підготовки № 7	5	залік
ВК2.8	Дисципліни професійної підготовки № 8	5	залік
ВК2.9	Дисципліни професійної підготовки № 9	5	залік
ВК2.10	Дисципліни професійної підготовки № 10	5	залік
Загальний обсяг вибірових компонентів:		60	
ЗАГАЛЬНИЙ ОБСЯГ ОСВІТНЬОЇ ПРОГРАМИ		240	

2.2. Структурно-логічна схема освітньо-професійної програми

Код освітнього компонента	Компоненти освітньої програми (навчальні дисципліни, курсові роботи, практики, кваліфікаційна робота)	Кількість кредитів	Загальний обсяг год.	Форма підсумкового контролю
1	2	3	4	5
I курс, I семестр				
OK1	Іноземна мова (англійська)	3	90	залік
OK4	Історія України та українська культура	4	120	залік
OK3	Українська мова та академічне письмо	4	120	екзамен
OK5	Філософія	4	120	екзамен
OK6	Цивільна безпека та охорона праці	4	120	залік
OK10	Економічна теорія	4	120	залік
OK11	Господарське право	4	120	екзамен
OK13	Фізичне виховання	3	90	залік
I курс, II семестр				
OK1	Іноземна мова (англійська)	3	90	залік

Код освітнього компонента	Компоненти освітньої програми (навчальні дисципліни, курсові роботи, практики, кваліфікаційна робота)	Кількість кредитів	Загальний обсяг год.	Форма підсумкового контролю
OK12	Міжнародне право	4	120	екзамен
OK8	Основи психології в професійній діяльності	4	120	залік
OK9	Інформатика	4	120	залік
OK7	Культурологія та країнознавство	4	120	екзамен
OK14	Організація та ведення бізнесу	4	120	екзамен
OK15	Мікроекономіка	4	120	екзамен
OK34	Навчальна практика	3	90	диференційований залік
II курс, I семестр				
OK1	Іноземна мова (англійська)	3	90	залік
OK2	Іноземна мова (друга)	3	90	залік
OK16	Макроекономіка	4	120	екзамен
OK17	Дипломатія та дипломатична робота	3	90	екзамен
OK18	Міжнародні економічні відносини	4	120	залік
OK19	Міжнародні організації	3	90	екзамен
BK2.1	Дисципліни професійної підготовки № 1	5	150	залік
BK2.2	Дисципліни професійної підготовки № 2	5	150	залік
II курс, II семестр				
OK1	Іноземна мова (англійська)	3	90	залік
OK2	Іноземна мова (друга)	3	90	залік
OK18	Міжнародні економічні відносини	4	120	екзамен
OK20	Зовнішньоекономічна діяльність підприємства	4	120	екзамен
OK21	Національна та геополітична безпека	3	90	екзамен
OK35	Виробнича практика 1	3	90	диференційований залік
BK2.3	Дисципліни професійної підготовки № 3	5	150	залік
BK2.4	Дисципліни професійної підготовки № 4	5	150	залік
III курс, I семестр				
OK1	Іноземна мова (англійська)	3	90	залік
OK2	Іноземна мова (друга)	3	90	залік
BK1.X.1	Навчальна дисципліна 1.1	3	90	залік
BK1.X.2	Навчальна дисципліна 1.2	3	90	залік
OK22	Міжнародна торгівля	4	120	екзамен
BK2.5	Дисципліни професійної підготовки № 5	5	150	залік
BK2.6	Дисципліни професійної підготовки № 6	5	150	залік
III курс, II семестр				
OK1	Іноземна мова (англійська)	3	90	екзамен
OK2	Іноземна мова (друга)	3	90	екзамен
BK1.X.3	Навчальна дисципліна 1.3	4	120	залік
OK23	Світова економіка	4	120	екзамен
OK24	Зовнішня політика України	4	120	екзамен
OK36	Виробнича практика 2	6	180	диференційований залік
BK2.7	Дисципліни професійної підготовки № 7	5	150	залік
BK2.8	Дисципліни професійної підготовки № 8	5	150	залік
IV курс, I семестр				
OK25	Іноземна мова професійного спрямування (англійська)	3	90	залік

Код освітнього компонента	Компоненти освітньої програми (навчальні дисципліни, курсові роботи, практики, кваліфікаційна робота)	Кількість кредитів	Загальний обсяг год.	Форма підсумкового контролю
OK26	Іноземна мова професійного спрямування (друга)	3	90	залік
OK27	Інформаційно-аналітична діяльність у міжнародних відносинах	4	120	екзамен
OK28	Політико-правові студії Європейського Союзу	4	120	екзамен
OK29	Основи наукових досліджень	3	90	екзамен
OK37	Переддипломна практика	6	180	диференційований залік
ВК2.9	Дисципліни професійної підготовки № 9	5	150	залік
ВК2.10	Дисципліни професійної підготовки № 10	5	150	залік
IV курс, II семестр				
OK25	Іноземна мова професійного спрямування (англійська)	3	90	екзамен
OK26	Іноземна мова професійного спрямування (друга)	3	90	екзамен
OK30	Міжнародний маркетинг та дослідження зарубіжних ринків	4	120	екзамен
OK31	Міжнародні фінанси	4	120	залік
OK32	Конфліктологія та переговорний процес	4	120	залік
OK33	Сучасна геополітика	3	90	залік
OK38	Кваліфікаційна робота	6	180	екзамен
Загальний обсяг:		240	7200	

Структурно-логічна схема

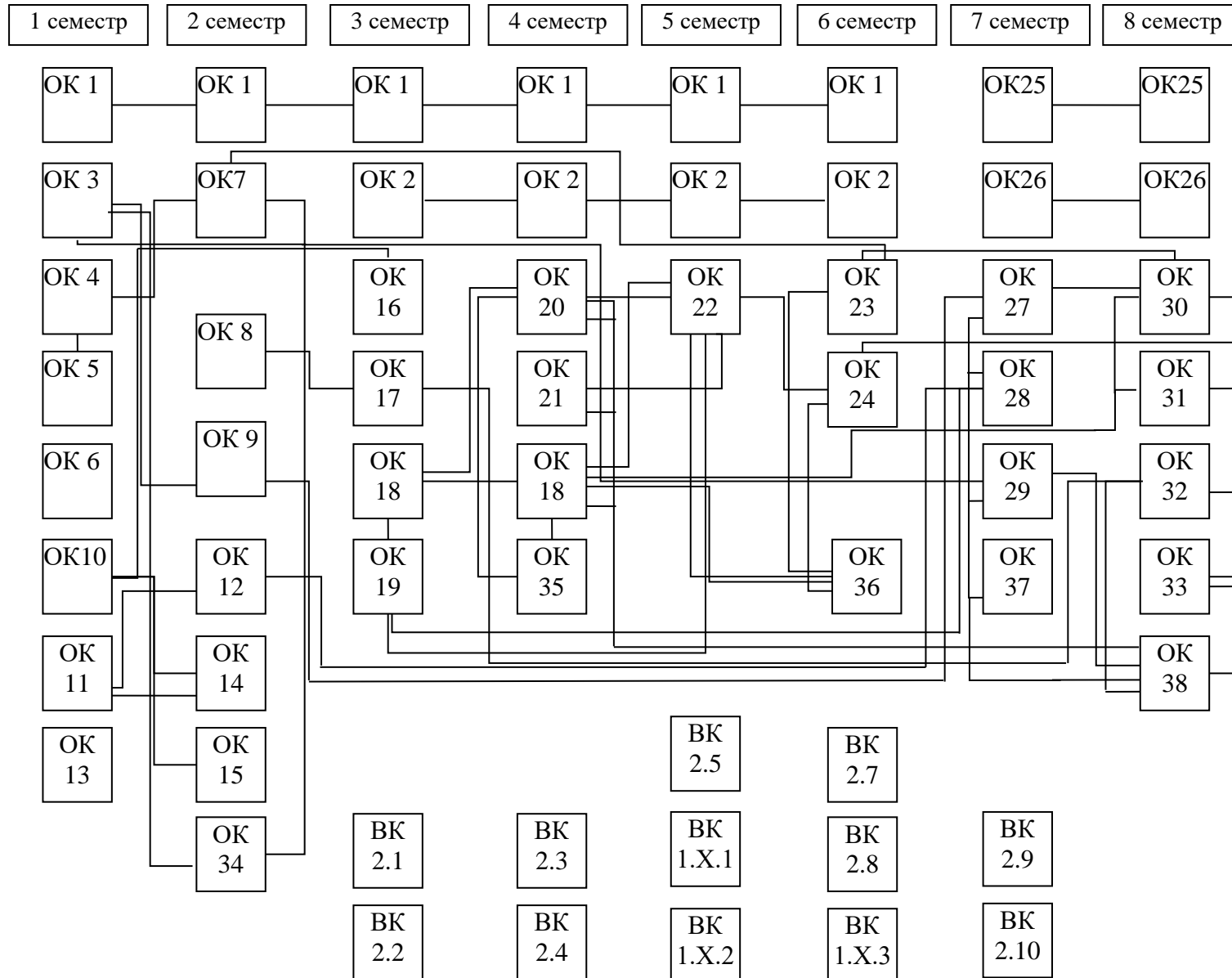

3. Форма атестації здобувачів вищої освіти

Атестація здобувачів кваліфікації бакалавра з міжнародних економічних відносин здійснюється у формі: публічного захисту (демонстрації) кваліфікаційної роботи.

Кваліфікаційна робота передбачає самостійне розв'язання складної задачі або комплексної проблеми у сфері міжнародних економічних відносин, що супроводжується проведенням досліджень та застосуванням інноваційних підходів та характеризується невизначеністю умов і вимог. У кваліфікаційній роботі не повинно бути академічного плагіату, фальсифікації, фабрикації та списування. Кваліфікована робота розміщується у репозитарії Державного університету «Житомирська політехніка».

4. Відповідність програмних компетентностей компонентам освітньо-професійної програми

4.1. Матриця відповідності програмних компетентностей компонентам освітньо-професійної програми

	OK 1	OK 2	OK 3	OK 4	OK 5	OK 6	OK 7	OK 8	OK 9	OK 10	OK 11	OK 12	OK 13	OK 14	OK 15	OK 16	OK 17	OK 18	OK 19	OK 20	OK 21	OK 22	OK 23	OK 24	OK 25	OK 26	OK 27	OK 28	OK 29	OK 30	OK 31	OK 32	OK 33	OK 34	OK 35	OK 36	OK 37	OK 38				
Загальні																																										
ЗК1				+		+	+							+			+												+						+			+	+			
ЗК2				+	+	+	+						+																							+			+	+		
ЗК3						+	+	+	+		+	+		+				+	+											+					+	+			+	+		
ЗК4														+															+						+	+	+	+	+	+		
ЗК5			+																									+						+	+	+	+	+	+	+		
ЗК6	+	+																									+	+									+	+	+	+	+	
ЗК7	+	+							+																			+	+	+							+	+	+	+	+	
ЗК8					+				+	+					+	+		+		+	+	+	+	+	+			+		+	+			+	+			+	+			
ЗК9					+				+																					+				+		+			+	+		
ЗК10	+	+	+					+	+	+		+			+	+	+	+	+	+	+	+			+	+	+				+	+	+	+	+		+	+	+	+	+	
ЗК11	+	+																	+			+		+	+	+										+	+	+	+	+		
ЗК12								+		+	+	+		+	+	+	+	+	+	+	+	+	+	+	+				+	+					+	+	+	+	+	+	+	
Спеціальні																																										
СК1				+			+			+					+	+			+				+						+						+	+			+	+		
СК2												+						+		+		+								+		+					+			+	+	
СК3																+	+		+																			+			+	+
СК4							+			+				+	+	+			+		+		+		+												+	+	+	+	+	+
СК5									+										+				+																+	+	+	+
СК6																			+	+	+		+																+	+	+	+
СК7																			+	+																			+	+	+	+
СК8	+	+		+			+	+									+		+									+	+								+	+	+	+	+	+
СК9				+			+					+																		+	+	+				+				+	+	
СК10											+	+											+														+				+	+
СК11					+					+					+	+														+		+		+			+	+	+	+	+	+
СК12			+								+	+		+																+	+							+	+	+	+	+
СК13				+		+			+																+		+														+	+
СК14	+	+	+	+				+										+									+	+										+	+	+	+	+
СК15																			+		+				+														+	+	+	+
СК16										+		+		+				+	+	+	+	+	+	+	+	+			+		+	+	+	+		+	+	+	+	+	+	+
СК17																							+	+		+														+	+	+

4.2. Матриця забезпечення програмних результатів навчання (РН) відповідними компонентами освітньо-професійної програми

	OK 1	OK 2	OK 3	OK 4	OK 5	OK 6	OK 7	OK 8	OK 9	OK 10	OK 11	OK 12	OK 13	OK 14	OK 15	OK 16	OK 17	OK 18	OK 19	OK 20	OK 21	OK 22	OK 23	OK 24	OK 25	OK 26	OK 27	OK 28	OK 29	OK 30	OK 31	OK 32	OK 33	OK 34	OK 35	OK 36	OK 37	OK 38	
PH1				+	+	+							+					+		+	+	+	+	+	+	+				+	+			+	+	+	+	+	
PH2	+	+	+																																	+	+	+	+
PH 3	+	+							+																	+	+								+	+	+	+	
PH 4									+	+								+			+								+			+	+		+	+	+	+	
PH 5		+		+	+		+																										+		+	+	+	+	
PH 6														+																				+	+	+	+	+	
PH 7																		+																	+	+	+	+	
PH 8							+			+						+	+																			+	+	+	+
PH 9																		+	+			+														+	+	+	
PH10														+	+	+		+	+															+	+	+	+	+	
PH11							+			+				+	+	+		+		+		+													+	+	+	+	+
PH12																				+															+	+	+	+	+
PH13																						+														+	+	+	+
PH14																		+																		+	+	+	+
PH15	+	+						+									+		+						+	+									+	+	+	+	+
PH16							+				+	+																+	+	+				+				+	+
PH17											+	+						+				+																+	+
PH18											+	+			+	+								+					+		+				+	+	+	+	+
PH19											+	+		+														+	+							+	+	+	+
PH20									+													+			+													+	+
PH21	+	+	+			+		+									+								+	+										+	+	+	+
PH22																		+		+				+													+	+	+
PH23				+	+														+		+			+	+								+	+				+	+
PH24																											+			+					+	+	+	+	+
PH25																			+																+	+	+	+	+
PH26																						+	+		+											+	+	+	+