

МІНІСТЕРСТВО ОСВІТИ І НАУКИ УКРАЇНИ
ДЕРЖАВНИЙ УНІВЕРСИТЕТ «ЖИТОМИРСЬКА ПОЛІТЕХНІКА»

ПРОЄКТ

**ОСВІТНЬО-ПРОФЕСІЙНА ПРОГРАМА
«Лісове господарство»**

Першого (бакалаврського) рівня вищої освіти
галузі знань Н «Сільське, лісове, рибне господарство та ветеринарна медицина»
спеціальності Н4 «Лісове господарство»
Кваліфікація: бакалавр з лісового господарства

ЗАТВЕРДЖЕНО

Вченою радою Державного
університету «Житомирська
політехніка»

Голова Вченої ради

_____ Віктор ЄВДОКИМОВ
(протокол від ____ 2024 р.
№ __)

Освітня програма вводиться в дію
з 01 вересня 2025 р.

Ректор

_____ Віктор ЄВДОКИМОВ
(наказ від ____ 2024 р.
№ _____)

ПЕРЕДМОВА

Освітньо-професійну програму розроблено робочою групою у складі:

УСТИМЕНКО Володимир – гарант освітньої програми, керівник робочої групи, доцент кафедри екології та природоохоронних технологій, доктор філософії;

КРАСНОВ Володимир – член робочої групи, професор кафедри екології та природоохоронних технологій, доктор сільськогосподарських наук, професор;

КУРБЕТ Тетяна – член робочої групи, доцент кафедри екології та природоохоронних технологій, кандидат сільськогосподарських наук, доцент;

МЕЛЬНИК-ШАМРАЙ Вікторія – член робочої групи, доцент кафедри екології та природоохоронних технологій, кандидат сільськогосподарських наук, доцент;

ЖУКОВСЬКИЙ Олег член робочої групи, старший науковий співробітник Поліського філіалу УкрНДІЛГА ім. Г.М. Висоцького, кандидат сільськогосподарських наук, роботодавець;

Андрієнко Валерія – здобувач вищої освіти;

Сухомудь Сергій – здобувач вищої освіти.

ПРОФІЛЬ ОСВІТНЬО-ПРОФЕСІЙНОЇ ПРОГРАМИ

1 – Загальна інформація	
Повна назва закладу вищої освіти та структурного підрозділу	Державний університет «Житомирська політехніка» Факультет гірничої справи, природокористування та будівництва Кафедра екології та природоохоронних технологій
Ступінь вищої освіти та назва кваліфікації мовою оригіналу	Перший (бакалаврський) рівень вищої освіти Освітня кваліфікація – бакалавр з лісового господарства
Офіційна назва освітньої програми	Лісове господарство
Тип диплому та обсяг освітньої програми	Диплом бакалавра, одиничний, 240 кредитів ECTS, термін навчання 3 роки 10 місяців (денна, заочна форми навчання) на основі повної загальної середньої освіти.
Наявність акредитації	Відсутня
Цикл/рівень	НРК України – 6 рівень, FQ-EHEA – перший цикл, EQF-LLL – 6 рівень
Передумови	Наявність повної загальної середньої освіти
Мова(и) викладання	Українська
Термін дії освітньої програми	Постійно
Інтернет адреса постійного розміщення опису постійної програми	https://ztu.edu.ua/
2 – Мета освітньої програми	
<p>Основною ціллю освітньої програми є інтелектуальний, соціокультурний та особистісний розвиток здобувача вищої освіти за рахунок поєднання здобуття фундаментальних знань, прикладних умінь, комунікативних навичок, розуміння сучасних технологій ведення лісового господарства на принципах та засадах екологічно орієнтованого лісівництва, спроможності до професійної та відповідальної діяльності при вирішенні виробничих завдань у галузі лісового господарства стосовно збереження лісів, післявоєнного відновлення, вирощування, догляду за лісом, таксації, лісовпорядкування, використання лісових ресурсів та заготівлі деревини, а також виявлення шкідливих комах лісових біоценозів і діагностики збудників хвороб лісу, обмеження їх шкодочинності, виробничо-фінансової діяльності та впровадження інноваційних технологій у професійну діяльність.</p>	
3 - Характеристика освітньої програми	
Предметна область	<p>20 – Аграрні науки та продовольство 205 – Лісове господарство</p> <p><i>Об'єкт вивчення та діяльності:</i> лісові екосистеми, лісове та мисливське господарство</p> <p><i>Цілі навчання:</i> підготовка фахівців, здатних вирішувати виробничі питання зі створення, вирощування, догляду, формування лісових насаджень, їх інвентаризації та проектування лісогосподарських заходів, використання лісових ресурсів, заготівлі деревини</p> <p><i>Теоретичний зміст предметної області:</i> наукові і соціально-економічні принципи, покладені в основу лісового господарства; створення, вирощування, формування та оцінювання лісових насаджень, використання корисних властивостей лісів та ресурсів, вплив лісів на суспільство і навколишнє середовище.</p> <p><i>Методи, методики та технології:</i> загальнонаукові методи пізнання, обробки та інтеграції теорії і практики в лісовому господарстві.</p>

	<p>Сучасні методики досліджень стану лісів, оцінювання лісових ресурсів та біотичної продуктивності, засобами та технологіями створення, вирощування і формування лісових насаджень, використання лісових ресурсів.</p> <p><i>Інструменти та обладнання:</i> машини, механізми та інструменти до технологічних процесів створення, вирощування, догляду, формування лісових насаджень, інвентаризації та використання лісових ресурсів, заготівлі деревини на базі природозберігаючих технологій та екологічної безпеки</p>
Орієнтація освітньої програми	<p>Програма освітньо-професійна з практико-орієнтованим навчанням (прикладна орієнтація). Структура програми передбачає динамічне та інтерактивне навчання. Програма базується на загальновідомих наукових положеннях і результатах сучасних наукових досліджень в лісових біоценозах, об'єктах лісового господарства, методах моделювання та опрацювання інформації в галузі лісового господарства та зорієнтована на можливість продовження подальшої професійної кар'єри.</p>
Основний фокус освітньої програми	<p>Освітньо-професійна програма передбачає здобуття поглиблених теоретичних та практичних знань, умінь, навичок у сфері ведення лісового господарства, достатніх для ефективного виконання завдань інноваційного характеру відповідного рівня професійної діяльності з метою створення, вирощування, формування та оцінювання лісових насаджень, використання корисних властивостей лісів та ресурсів, впливу лісів на суспільство і навколишнє середовище.</p> <p>Ключові слова: лісове господарство, лісове насадження, природне біорізноманіття, невиснажливе використання лісових ресурсів, продуктивність лісів, лісові екосистеми, лісовпорядкування, лісова пожежа, шкідливі комахи, лісовідновлення.</p>
Особливості програми	<p>Обов'язковою умовою освоєння програми є проходження навчальних та виробничих практик на підприємствах лісової галузі. Високий рівень підготовки забезпечується розвиненою міжнародною співпрацею та залученням до освітнього процесу провідних фахівців за даною галуззю.</p>
4 – Придатність випускників до працевлаштування та подальшого навчання	
Придатність до працевлаштування	<p>Відповідно до національного класифікатора професій (ДК 003-2010) випускник з професійною кваліфікацією «Бакалавр з лісового господарства» здатний виконувати зазначену професійну роботу: 3212 «Молодші фахівці в агрономії, лісовому, водному господарствах та в природно-заповідній справі»; 3213 «Консультанти в сільському, лісовому, водному господарствах та в природно-заповідній справі»; 3152 «Інспектор з контролю якості та використання лісоматеріалів»; 3212 «Технік із лісозаготівель»; 3212 «Технік лісового господарства»; 3212 «Технік лісопатолог»; 3213 «Майстер лісу», 3213 «Майстер на лісозаготівельних роботах»;</p>
Подальше навчання	<p>Продовження навчання для здобуття другого (магістерського) рівня. Набуття додаткових кваліфікацій в системі післядипломної освіти.</p>
5 – Викладання та оцінювання	
Викладання та навчання	<p>Студентоцентроване, проблемно-орієнтоване навчання, ініціативне самонавчання. Проблемні, інтерактивні, проєктні, інформаційно-комп'ютерні, саморозвиваючі, колективні та інтегративні, контекстні технології навчання, навчання з допомогою електронного ресурсу (дистанційне), навчання на основі досліджень. Викладання</p>

	проводиться у вигляді: лекцій, семінарів, практичних занять, лабораторних робіт, самостійного навчання, індивідуальних занять, при проходженні практики на лісгосподарських підприємствах. Акцент робиться на практичному навчанні, особистому саморозвитку, груповій роботі, умінні презентувати результати навчання.
Оцінювання	Оцінювання навчальних досягнень здобувачів вищої освіти здійснюється за взаємоузгодженою 4-х бальною («відмінно», «добре», «задовільно», «незадовільно») і вербальною («зараховано», «не зараховано») системами, шкалою навчального закладу (від 0 до 100 балів), національною шкалою ECTS (A, B, C, D, E, FX, F). Види контролю: поточне опитування, тестовий контроль, презентація індивідуальних завдань, звіти команд, звіти з практик, самоконтроль. Екзамени та заліки з урахуванням накопичених балів поточного контролю. Атестація – підготовка та публічний захист кваліфікаційної роботи
6 – Програмні компетентності	
Інтегральна компетентність	Здатність розв'язувати складні спеціалізовані задачі та практичні проблеми у галузі лісового і мисливського господарства або у процесі навчання, що передбачає застосування певних теорій та методів лісівничої науки і характеризується комплексністю та відповідністю природних зональних умов
Загальні компетентності (К)	<p>К 1. Здатність реалізувати свої права і обов'язки як члена суспільства, усвідомлювати цінності громадянського (вільного демократичного) суспільства, та необхідність його сталого розвитку, верховенства права, прав і свобод людини і громадянина в Україні.</p> <p>К 2. Здатність зберігати та примножувати моральні, культурні, наукові цінності і досягнення суспільства на основі розуміння історії та закономірностей розвитку предметної області, її місця у загальній системі знань про природу і суспільство та у розвитку суспільства, техніки і технологій, використовувати різні види та форми рухової активності для активного відпочинку та ведення здорового способу життя.</p> <p>К 3. Цінування та повага до різноманітності та мультикультурності.</p> <p>К 4. Здатність спілкуватися державною мовою як усно, так і письмово.</p> <p>К 5. Здатність спілкуватися іноземною мовою.</p> <p>К 6. Здатність до абстрактного мислення, аналізу та синтезу.</p> <p>К 7. Знання та розуміння предметної області та розуміння професії.</p> <p>К 8. Здатність застосовувати знання у практичних ситуаціях.</p> <p>К 9. Здатність вчитися і оволодівати сучасними знаннями.</p> <p>К 10. Прагнення до збереження навколишнього середовища.</p> <p>К 11. Навички здійснення безпечної діяльності.</p> <p>К 12. Здатність до пошуку, оброблення та аналізу інформації з різних джерел.</p> <p>К 13. Здатність ухвалювати рішення та діяти, дотримуючись принципу неприпустимості корупції та будь-яких інших проявів недоброчесності.</p> <p>К 14. Здатність до використання сучасних інформаційних ресурсів для лісівничих досліджень.</p>

<p>Спеціальні предметні компетентності (ФК) (фахові,</p>	<p>ФК 1. Здатність застосовувати знання і уміння лісівничої науки й практичний досвід ведення лісового господарства.</p> <p>ФК 2. Здатність проводити лісівничі вимірювання та дослідження.</p> <p>ФК 3. Здатність використовувати знання й практичні для аналізу біологічних явищ і процесів, біометричної обробки дослідних даних та їх математичного моделювання.</p> <p>ФК 4. Здатність аналізувати стан дерев, лісостанів, особливості їх росту і розвитку на основі вивчення дослідних даних, літературних джерел та нормативно-довідкових матеріалів.</p> <p>ФК 5. Здатність вирішувати поставлені завдання зі створення насаджень, їх вирощування та формування на основі вивчення літературних та нормативних джерел передового виробничого досвіду.</p> <p>ФК 6. Здатність вибрати типове обладнання та інструменти для вирішення сформульованого завдання, а також оцінити економічну ефективність його виконання.</p> <p>ФК 7. Здатність вирішувати поставлені завдання з інвентаризації лісів, оцінювати лісові ресурси та продукцію.</p> <p>ФК 8. Здатність вирішувати поставлені завдання з мисливства та забезпечувати ведення мисливського господарства в лісовому фонді.</p> <p>ФК 9. Здатність розробляти проектну документацію, зокрема описи, положення, інструкції та інші документи.</p> <p>ФК 10. Здатність організовувати роботу малих колективів виконавців.</p> <p>ФК 11. Здатність планувати й реалізовувати ефективні заходи з організації господарства, підвищення продуктивності насаджень та їх біологічної стійкості, ощадливого, на екологічних засадах, використання лісових ресурсів.</p> <p>ФК 12. Екологічні мислення і свідомість, ставлення до природи як унікальної цінності, що забезпечує умови проживання людства, особиста відповідальність за стан довкілля на місцевому регіональному, національному і глобальному рівнях.</p> <p>ФК13. Здатність обґрунтовувати необхідність та розробляти заходи, спрямовані на збереження ландшафтно-біологічного різноманіття в лісових масивах.</p> <p>ФК14. Здатність аналізувати та прогнозувати загрози в межах постраждалих від військових дій та забруднених вибухонебезпечними предметами територіях, розробляти комплекс заходів з метою мінімізації та ліквідації пов'язаної з ними небезпеки.</p> <p>ФК15. Здатність розробляти проекти із захисту, збереження, забезпечення відтворення та відновлення навколишнього середовища, соціальної, цивільної та критичної інфраструктури</p> <p>ФК16. Здатність проводити спостереження і лабораторний контроль стану лісових масивів, впливу на нього зовнішніх факторів, з відбором зразків (проб).</p> <p>ФК17. Здатність застосовувати практичні навички одержання та візуалізації інформації щодо поточного стану лісових екосистем</p>
---	--

7 – Програмні результати навчання

- ПР 1. Аналізувати основні етапи та закономірності історичного розвитку для формування громадянської позиції, формування національної гідності та патріотизму.
- ПР 2. Прагнути до самоорганізації та самоосвіти.
- ПР 3. Проводити літературний пошук українською та іноземними мовами і аналізувати отриману інформацію.

- ПР 4. Володіти базовими гуманітарними, природничо-науковими та професійними знаннями для вирішення завдань з організації та ведення лісового господарства.
- ПР 5. Розуміти і застосовувати особливості процесів росту і розвитку лісових насаджень, теорії та принципи ведення лісового і мисливського господарства для вирішення завдань професійної діяльності
- ПР 6. Здійснювати підбір і використання необхідного обладнання, інструментів для організації виробничого процесу з урахуванням екологічних, технічних та технологічних можливостей.
- ПР 7. Застосовувати законодавчі акти, нормативно-довідкові матеріали, організаційно-управлінську документацію з організації та ведення лісового і мисливського господарства, знання з економіки та права для забезпечення ефективної виробничої діяльності.
- ПР 8. Проектувати та організовувати ведення лісового та мисливського господарства відповідно до встановлених вимог.
- ПР 9. Застосовувати лісівничі загальновідомі методи збору дослідного матеріалу та його статистичного опрацювання.
- ПР 10. Аналізувати результати досліджень лісівничо-таксаційних показників дерев, деревостанів, їх продуктивності, стану насаджень та довкілля, стану мисливських тварин та їх кормової бази.
- ПР 11. Оцінювати значимість отриманих результатів досліджень дерев, деревостанів, насаджень, лісових масивів і стану довкілля, стану мисливських тварин та їх кормової бази і робити аргументовані висновки.
- ПР 12. Інтегрувати та удосконалювати виробничі процеси ведення лісового господарства відповідно до чинних вимог.
- ПР 13. Демонструвати повагу до етичних принципів та формувати етичні засади співпраці в колективі.
- ПР 14. Виконувати чітко та якісно професійні завдання, удосконалювати технологію їх виконання та навчати інших.
- ПР 15. Впроваджувати розроблені проектні рішення у виробництво та забезпечувати ведення лісового господарства на засадах наближеного до природи лісівництва.
- ПР 16. Організувати результативні та безпечні умови праці.
- ПР 17. Виявляти фактори, що визначають формування ландшафтно-біологічного різноманіття.
- ПР 18. Вміти ідентифікувати та аналізувати проблеми, пов'язані з корупцією та недоброчесністю, формувати та оцінювати шляхи їх вирішення, як у професійній діяльності, так і у суспільному житті на рівні, необхідному для формування нетерпимості до будь-яких проявів недоброчесності задля утвердження цінностей доброго суспільства.
- ПР 19. Вміти аналізувати поточний стан довкілля, його вразливість, визначати шкоду та збитки, завдані Україні внаслідок збройної агресії РФ, починаючи з 19 лютого 2014 року, за окремими напрямками, прогнозувати потенційні ризики та загрози вибухонебезпечних предметів та забруднених ними територій, розробляти і обґрунтовувати заходи для мінімізації та відвернення їх наслідків, охорони та відновлення довкілля з метою забезпечення національної безпеки та покращення якості життя населення і зниження соціальної напруженості.
- ПР 20. Розробляти проекти захисту, збереження, забезпечення відтворення та відновлення навколишнього середовища, соціальної, цивільної та критичної інфраструктури, здатних забезпечити стійкість, відновлення та модернізацію України без залучення додаткових інвестицій з використанням регіонально-сфокусованого та параметричного підходів до впровадження в рамках Плану Відновлення України.

8 – Ресурсне забезпечення реалізації програми

Кадрове забезпечення

Робоча група складається з доктора наук, професора, 2-х кандидатів наук, з них 2 доценти, доктора філософії, додатково залучений роботодавець. Гарант освітньої програми: доцент кафедри екології та природоохоронних технологій, доктор філософії Устименко В.І. Всі науково-педагогічні працівники, залучені до реалізації освітньої програми є співробітниками Державного університету «Житомирська політехніка», мають науковий ступінь і вчене звання та підтверджений рівень наукової і професійної активності.

Матеріально-технічне забезпечення	Матеріально-технічне забезпечення відповідає ліцензійним вимогам щодо надання освітніх послуг у сфері вищої освіти і є достатнім для забезпечення якості освітнього процесу.
Інформаційне та навчально-методичне забезпечення	Інформаційне та навчально-методичне забезпечення освітньої програми з підготовки фахівців зі спеціальності 205 «Лісове господарство» відповідає ліцензійним вимогам, має актуальний змістовий контент, базується на сучасних інформаційно-комунікаційних технологіях. Офіційний веб-сайт https://ztu.edu.ua містить інформацію про освітні програми, навчальну, наукову і виховну діяльність, структурні підрозділи, правила прийому, контакти. Всі зареєстровані в університеті користувачі мають необмежений доступ до мережі Інтернет. Матеріали навчально-методичного забезпечення освітньо-професійної програми викладені на освітньому порталі університету: http://learn.ztu.edu.ua
9 – Академічна мобільність	
Національна кредитна мобільність	Індивідуальна академічна мобільність уможливується в рамках міжуніверситетських договорів про встановлення науково-освітнянських відносин для задоволення потреб розвитку освіти і науки з Національним університетом біоресурсів і природокористування України, Національним університетом водного господарства та природокористування, Національним лісотехнічним університетом України. Допускаються індивідуальні угоди про академічну мобільність для навчання та проведення досліджень в університетах та наукових установах України. Кредити, отримані в інших університетах України, перераховуються відповідно до довідки про академічну мобільність.
Міжнародна кредитна мобільність	Забезпечується відповідно до підписаних міжнародних угод та меморандумів із наступними установами: Вища школа, Католицький університет м. Лілль (Франція), Університет ім. М.Коперника м. Торунь (Польща), Сілезька політехніка (Польща), Університет «Думлупинар» м. Кютаг'я, (Туреччина), Університет «Османгази» м. Ескішехір, (Туреччина), Технічний університет м. Конья (Туреччина), Університет м. Парма (Італія), Університет м. Кальярі (Італія) та Університет сталого розвитку Еберсвальде, м. Еберсвальде (Німеччина).
Навчання іноземних здобувачів вищої освіти	На навчання за результатами співбесіди приймаються іноземні громадяни на умовах контракту, які мають документ про здобутий рівень освіти та відповідний рівень успішності, що дають право для вступу на бакалаврат відповідно до законодавства країни, що видала документ про здобутий рівень освіти.
10 – Вимоги до наявності системи внутрішнього забезпечення якості вищої освіти	
Наявність системи внутрішнього забезпечення якості вищої освіти	З метою забезпечення якості освіти, впровадження та підтримування функціонування системи управління якістю (СУЯ) Державного університету «Житомирська політехніка» відповідно до вимог стандарту ДСТУ ISO 9001:2015 в Університеті були розроблені та затверджені відповідні регламентуючі документи СУЯ (наказ № 289 а від 02 жовтня 2017 р.). В рамках впровадження та реалізації СУЯ було оновлено, приведено у відповідність та уніфіковано систему внутрішнього документообігу університету, його внутрішню нормативну базу. 27 листопада 2017 року Університет отримав Сертифікат на систему управління якістю Житомирського державного технологічного університету стосовно послуг у сфері вищої освіти (сертифікат № UA.ZHSM.СУЯ.025-17 від 7 листопада

2017 р.). 10 серпня 2018р. – Сертифікат на систему управління якістю Житомирського державного технологічного університету стосовно послуг у сфері вищої освіти університетського рівня, що заклад вищої освіти відповідає вимогам ДСТУ ISO 9001:2015 «Системи управління якістю. Вимоги» (сертифікат № UA.80027.СУЯ.011-18 від 10 серпня 2018 р.). 29 травня 2019 р. – Сертифікат на систему управління якістю Державного університету «Житомирська політехніка» (сертифікат № UA 80027.СУЯ.012-19). 05 листопада 2020 р. – Сертифікат на систему управління якістю Державним університетом «Житомирська політехніка» стосовно надання послуг у сфері вищої освіти університетського рівня, що заклад вищої освіти відповідає вимогам ДСТУ ISO 9001:2015 (ISO 9001:2015, IDT) «Системи управління якістю. Вимоги» (сертифікат № UA.80027.СУЯ.058-20 від 05 листопада 2020 р.). 03 листопада 2023 р. – Сертифікат на систему управління якістю Державним університетом «Житомирська політехніка» стосовно надання послуг у сфері вищої освіти університетського рівня, що заклад вищої освіти відповідає вимогам ДСТУ ISO 9001:2015 (ISO 9001:2015, IDT) «Системи управління якістю. Вимоги» (сертифікат № UA.80027.СУЯ.053-23 від 03 листопада 2023 р.).

Система забезпечення якості освітньої діяльності передбачає здійснення таких процедур і заходів:

- 1) визначення принципів та процедур забезпечення якості вищої освіти;
- 2) здійснення моніторингу та періодичного перегляду освітньої програми;
- 3) щорічне оцінювання здобувачів вищої освіти, науково-педагогічних і педагогічних працівників закладу вищої освіти та регулярне оприлюднення результатів таких оцінювань на офіційному веб-сайті закладу вищої освіти, на інформаційних стендах та в будь-який інший спосіб;
- 4) забезпечення підвищення кваліфікації педагогічних, наукових і науково-педагогічних працівників;
- 5) забезпечення наявності необхідних ресурсів для організації освітнього процесу, в тому числі самостійної роботи студентів, за освітньою програмою;
- 6) забезпечення наявності інформаційних систем для ефективного управління освітнім процесом;
- 7) забезпечення публічності інформації про освітню програму, ступені вищої освіти та кваліфікації;
- 8) забезпечення ефективної системи запобігання та виявлення академічного плагіату в наукових працях працівників закладів вищої освіти і здобувачів вищої освіти;
- 9) інші процедури і заходи.

2. ПЕРЕЛІК КОМПОНЕНТ ОСВІТНЬО-ПРОФЕСІЙНОЇ ПРОГРАМИ ТА ЇХ ЛОГІЧНА ПОСЛІДОВНІСТЬ

2.1. Перелік компонентів освітньо-професійної програми

Код н/д	Компоненти освітньої програми (навчальні дисципліни, курсові проекти (роботи), практики, кваліфікаційна робота)	Кількість кредитів	Форма підсумк. контролю
1	2	3	4
Обов'язкові компоненти ОП			
OK1	Іноземна мова	12	тричі залік, екзамен
OK2	Ділова українська мова та академічне письмо	3	екзамен
OK3	Фізіологія рослин і тварин	4	екзамен
OK4	Фізичне виховання	3	залік
OK5	Ботаніка з основами біометрії	3	залік
OK6	Дендрологія	4	екзамен
OK7	Геологія з основами геодезії	4	залік
OK8	Метеорологія і кліматологія	4	екзамен
OK9	Інформаційні технології та комунікаційні мережі	3	залік
OK10	Хімія і біогеохімія довкілля	4	екзамен
OK11	Лісове ґрунтознавство	4	екзамен
OK12	Безпека життєдіяльності, охорона праці та цивільний захист	3	залік
OK13	Українські історико-культурні та політико-філософські студії	3	залік
OK14	Антикорупція та доброчесність	3	залік
OK15	Основи екології та неоекології	5	екзамен
OK16	Заповідна справа та основи біорізноманіття	4	залік
OK17	Лісівництво	4	екзамен, КР
OK18	Охорона лісів від пожеж	3	екзамен
OK19	Моніторинг довкілля з основами метрології	4	екзамен, КР
OK20	Лісова фітопатологія та ентимологія	4	екзамен
OK21	Моделювання та прогнозування стану довкілля	4	екзамен
OK22	Мисливствознавство	4	екзамен
OK23	Лісова таксація	4	екзамен, КР
OK24	Дистанційне зондування Землі	3	екзамен
OK25	Лісові культури та озеленення	4	екзамен
OK26	Оцінка впливу на довкілля	4	екзамен
OK27	Адаптивне управління лісовим господарством	4	екзамен
OK28	Меліорація лісових земель	4	екзамен
OK29	Державний нагляд за дотриманням вимог природоохоронного законодавства	4	залік
OK30	Відновлення довкілля у післявоєнний період	5	екзамен, КР
OK31	Лісовпорядкування	3	екзамен
OK32	Лісова радіоекологія	4	екзамен
OK33	Ландшафтознавство і географія лісів	3	екзамен
OK34	Військова екологія	4	екзамен

OK35	Теорія вибуху та протимінна діяльність	3	екзамен
OK36	Гуманітарне розмінування	4	екзамен
OK37	Іноземна мова фахового спрямування	8	тричі залік, екзамен
OK38	Технології та інфраструктура лісокористування	4	залік
OK39	Ознайомча практика		3
OK40	Навчальна практика		3
OK41	Виробнича практика		6
OK42	Переддипломна практика		6
OK43	Кваліфікаційна робота		9
Загальний обсяг обов'язкових компонент:			180
Варіативна частина			
Вибіркові дисципліни циклу загальної підготовки			
BK1.1	Дисципліна вільного вибору №1*	4	залік
BK1.2	Дисципліна вільного вибору №2*	4	залік
BK1.3	Дисципліна вільного вибору №3*	4	залік
Вибіркові дисципліни циклу професійної підготовки			
BK2.1	Дисципліна професійної підготовки № 1**	4	залік
BK2.2	Дисципліна професійної підготовки № 2**	4	залік
BK2.3	Дисципліна професійної підготовки № 3**	4	залік
BK2.4	Дисципліна професійної підготовки № 4**	4	залік
BK2.5	Дисципліна професійної підготовки № 5**	4	залік
BK2.6	Дисципліна професійної підготовки № 6**	4	залік
BK2.7	Дисципліна професійної підготовки № 7**	4	залік
BK2.8	Дисципліна професійної підготовки № 8**	4	залік
BK2.9	Дисципліна професійної підготовки № 9**	4	залік
BK2.10	Дисципліна професійної підготовки № 10**	4	залік
BK2.11	Дисципліна професійної підготовки № 11**	4	залік
BK2.12	Дисципліна професійної підготовки № 12**	4	залік
Загальний обсяг вибірових компонент:			60
ЗАГАЛЬНИЙ ОБСЯГ ОСВІТНЬОЇ ПРОГРАМИ			240
	Фізичне виховання***		заліки

* - Студент має вибрати 12 кредитів з врахуванням тижневого навантаження, допускається заміна на навчальні дисципліни інших спеціальностей

** - Студент має вибрати 48 кредитів з врахуванням тижневого навантаження

*** - За рахунок вільного часу здобувача освіти (секції)

2.2. Структурно-логічна схема освітньо-професійної програми

Код н/д	Компоненти освітньої програми (навчальні дисципліни, курсові проекти/роботи, практики, кваліфікаційна робота)	Кількість кредитів	Заг. обсяг годин	Форма підсумк. контролю
1	2	3	4	5
I курс, 1 семестр				
OK1	Іноземна мова	3	90	залік
OK2	Ділова українська мова та академічне письмо	3	90	екзамен
OK5	Ботаніка з основами біометрії	3	90	залік
OK7	Геологія з основами геодезії	4	120	залік
OK8	Метеорологія і кліматологія	4	120	екзамен
OK11	Лісове ґрунтознавство	4	120	екзамен
OK12	Безпека життєдіяльності, охорона праці та цивільний захист	3	90	залік
OK3	Фізіологія рослин та тварин	4	1200	екзамен
	Фізичне виховання***			залік
I курс, 2 семестр				
OK1	Іноземна мова	3	90	залік
OK15	Основи екології та неоекології	5	150	екзамен
OK4	Фізичне виховання	3	90	залік
OK6	Дендрологія	4	120	екзамен
OK9	Інформаційні технології та комунікаційні мережі	3	90	залік
OK10	Хімія і біогеохімія довкілля	4	120	екзамен
OK14	Антикорупція та доброчесність	3	90	залік
OK39	Ознайомча практика	3	90	диф. залік
BK1.1	Дисципліна вільного вибору №1*	4	120	залік
2 курс, 1 семестр				
OK1	Іноземна мова	3	90	залік
OK13	Українські історико-культурні та політико-філософські студії	3	90	залік
OK17	Лісівництво	4	120	екзамен, КР
OK18	Охорона лісів від пожеж	3	90	екзамен
OK33	Ландшафтознавство і географія лісів	3	90	екзамен
OK34	Військова екологія	4	120	екзамен
BK2.1	Дисципліна професійної підготовки № 1**	4	120	залік
BK2.2	Дисципліна професійної підготовки № 2**	4	120	залік
	Фізичне виховання***			залік
2 курс, 2 семестр				
OK1	Іноземна мова	3	90	екзамен
OK16	Заповідна справа та основи біорізноманіття	4	120	залік
OK20	Лісова фітопатологія та ентимологія	3	90	залік

Код н/д	Компоненти освітньої програми (навчальні дисципліни, курсові проекти/роботи, практики, кваліфікаційна робота)	Кількість кредитів	Заг. обсяг годин	Форма підсумк. контролю
ОК23	Лісова таксація	4	120	екзамен КР
ОК31	Лісовпорядкування	3	90	екзамен
ОК40	Навчальна практика	3	90	диф. залік
ВК1.2	Дисципліна вільного вибору №2*	4	120	залік
ВК2.3	Дисципліна професійної підготовки № 3**	4	120	залік
ВК2.4	Дисципліна професійної підготовки № 4**	4	120	залік
	Фізичне виховання***			залік
3 курс, 1 семестр				
ОК22	Мисливствознавство	4	120	екзамен
ОК24	Дистанційне зондування Землі	3	90	екзамен
ОК26	Оцінка впливу на довкілля	4	120	екзамен
ОК35	Теорія вибуху та протимінна діяльність	3	90	екзамен
ОК37	Іноземна мова фахового спрямування	2	60	залік
ВК2.5	Дисципліна професійної підготовки № 5**	4	120	залік
ВК2.6	Дисципліна професійної підготовки № 6**	4	120	залік
ВК2.7	Дисципліна професійної підготовки № 7**	4	120	залік
3 курс, 2 семестр				
ОК19	Моніторинг довкілля з основами метрології	4	120	екзамен КР
ОК25	Лісові культури та озеленення	4	120	екзамен
ОК36	Гуманітарне розмінування	4	120	екзамен
ОК37	Іноземна мова фахового спрямування	2	60	залік
ОК41	Виробнича практика	6	180	диф. залік
ВК1.3	Дисципліна вільного вибору №3*	4	120	залік
ВК2.8	Дисципліна професійної підготовки № 8**	4	120	залік
ВК2.9	Дисципліна професійної підготовки № 9**	4	120	залік
4 курс, 1 семестр				
ОК21	Моделювання та прогнозування стану довкілля	4	120	екзамен
ОК37	Іноземна мова фахового спрямування	2	60	залік
ОК32	Лісова радіоекологія	4	120	екзамен
ОК30	Відновлення довкілля у післявоєнний період	5	150	екзамен, КР
ВК2.10	Дисципліна професійної підготовки № 10**	4	120	залік
ВК2.11	Дисципліна професійної підготовки № 11**	4	120	залік
ВК2.12	Дисципліна професійної підготовки № 12**	4	120	залік
4 курс, 2 семестр				
ОК27	Адаптивне управління лісовим господарством	4	120	екзамен
ОК28	Меліорація лісових земель	4	120	екзамен
ОК29	Державний нагляд за дотриманням вимог природоохоронного законодавства	4	120	залік
ОК37	Іноземна мова фахового спрямування	2	60	екзамен

Код н/д	Компоненти освітньої програми (навчальні дисципліни, курсові проекти/роботи, практики, кваліфікаційна робота)	Кількість кредитів	Заг. обсяг годин	Форма підсумк. контролю
ОК38	Технології та інфраструктура лісокористування	4	120	екзамен
ОК42	Переддипломна практика	6	180	диф. залік
ОК43	Кваліфікаційна робота	9	270	екзамен
ЗАГАЛЬНИЙ ОБСЯГ ОСВІТНЬОЇ ПРОГРАМИ		240	7200	

* - Студент має вибрати 12 кредитів з врахуванням тижневого навантаження, допускається заміна на навчальні дисципліни інших спеціальностей

** - Студент має вибрати 48 кредитів з врахуванням тижневого навантаження

СТРУКТУРНО-ЛОГІЧНА СХЕМА

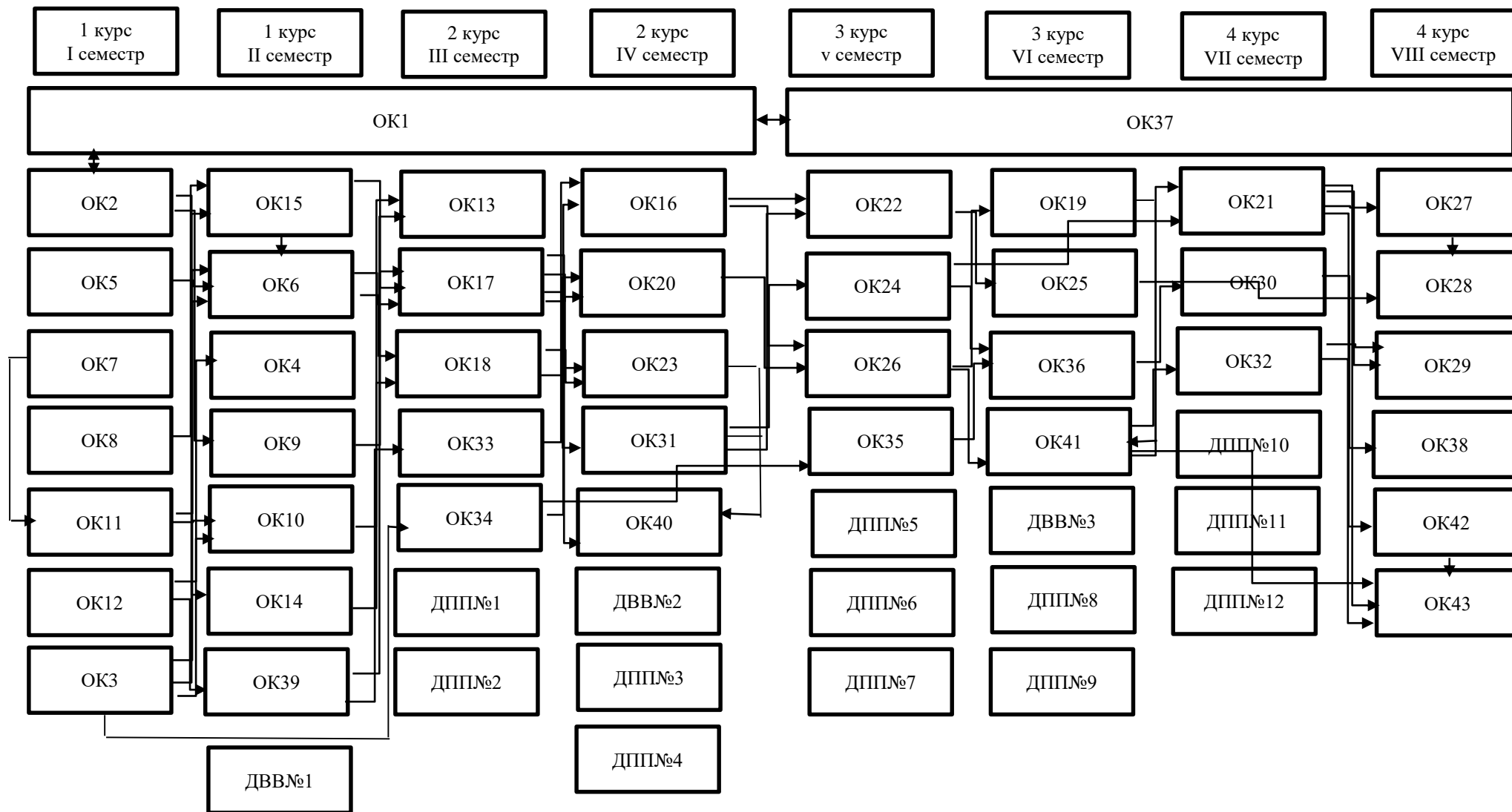

3. ФОРМА АТЕСТАЦІЇ ЗДОБУВАЧІВ ВИЩОЇ ОСВІТИ

Атестація випускників бакалаврів освітньої програми спеціальності 205 «Лісове господарство» здійснюється у формі публічного захисту кваліфікаційної роботи. Кваліфікаційна робота має передбачати розв'язання складного спеціалізованого або практичного завдання у сфері лісового чи мисливського господарства, що характеризується комплексністю та невизначеністю умов, і потребує застосування теоретичних положень і методів лісівничих наук.

Кваліфікаційні роботи зберігаються на офіційному сайті закладу вищої освіти або його структурного підрозділу і мають бути перевірені (з використанням відповідного програмного забезпечення) на плагіат.

Захист кваліфікаційної роботи завершується видачею документу встановленого зразка про присудження йому ступеня бакалавра із присвоєнням кваліфікації: бакалавр з лісового господарства.

