

**МІНІСТЕРСТВО ОСВІТИ І НАУКИ УКРАЇНИ
ДЕРЖАВНИЙ УНІВЕРСИТЕТ «ЖИТОМИРСЬКА ПОЛІТЕХНІКА»**

ОСВІТНЬО-ПРОФЕСІЙНА ПРОГРАМА

**«НАЦІОНАЛЬНА БЕЗПЕКА (ЗА ОКРЕМИМИ СФЕРАМИ
ЗАБЕЗПЕЧЕННЯ І ВИДАМИ ДІЯЛЬНОСТІ)»**

Другого (магістерського) рівня вищої освіти
за спеціальністю 256 «Національна безпека
(за окремими сферами забезпечення і видами діяльності)»
галузі знань 25 «Воєнні науки, національна безпека, безпека державного
кордону»

Кваліфікація: магістр з національної безпеки

ЗАТВЕРДЖЕНО

Вченою радою
Державного університету
«Житомирська політехніка»

Державного
«Житомирська

Голова Вченої ради

Віктор ЄВДОКИМОВ
(протокол від «17» червня 2022 р. №7)

Освітня програма вводиться в дію
з «01» вересня 2022 р.

Ректор

Віктор ЄВДОКИМОВ
(наказ від «17» червня 2022 р. №223/од)

ПЕРЕДМОВА

Освітньо-професійна програма «Національна безпека (за окремими сферами забезпечення і видами діяльності)» другого (магістерського) рівня вищої освіти за спеціальністю 256 «Національна безпека (за окремими сферами забезпечення і видами діяльності)» галузі знань 25 «Воєнні науки, національна безпека, безпека державного кордону», кваліфікація «магістр з національної безпеки» розроблена робочою групою у складі:

СУПРУНОВА Ірина гарант освітньої програми, доцент кафедри національної безпеки, публічного управління та адміністрування, д.н.держ.упр., доц.

НОНІК Валерій Проректор з науково-педагогічної роботи, юридичних та соціальних питань, д.н.д.у., доц..

МОШЕНСЬКИЙ Сергій професор кафедри національної безпеки, публічного управління та адміністрування, д.е.н., проф.

БУТУЗОВ Віталій професор кафедри права та правоохоронної діяльності, д.ю.н., с.н.с.

ЛУТАЙ Андрій роботодавець, Служба безпеки України

1. ПРОФІЛЬ ОСВІТНЬОЇ ПРОГРАМИ

1 – Загальна інформація	
Повна назва закладу вищої освіти та структурного підрозділу	Державний університет «Житомирська політехніка» Факультет публічного управління та права Кафедра національної безпеки, публічного управління та адміністрування
Ступінь вищої освіти та назва кваліфікації мовою оригіналу	Другий рівень вищої освіти Кваліфікація: магістр з національної безпеки
Офіційна назва освітньої програми	Національна безпека (за окремими сферами забезпечення і видами діяльності)
Тип диплому та обсяг освітньої програми	Диплом магістра, одиничний, 120 кредитів, термін навчання 1 рік 9 місяців
Наявність акредитації	–
Цикл /рівень	НРК України – 7 рівень, FQ-EHEA – другий цикл, EQF-LLL – 7 рівень
Передумови	Наявність ступеня бакалавра / магістра або освітньо-кваліфікаційного рівня спеціаліста
Мова(и) викладання	Українська
Термін дії освітньої програми	До наступного планового оновлення
Інтернет-адреса постійного розміщення опису освітньої програми	https://ztu.edu.ua/
2 – Мета освітньої програми	
Забезпечити підготовку висококваліфікованих фахівців в галузі управління національною безпекою, які володіють системою поглиблених теоретичних та практичних знань, умінь, навичок зі спеціальності 256 «Національна безпека (за окремими сферами забезпечення і видами діяльності)» та сформувати нове покоління фахівців, які володіють належними компетентностями, вміють системно та інноваційно мислити, спроможні вирішувати складні прикладні проблеми в умовах динамічних змін та сучасних викликів	
3 – Характеристика освітньої програми	
Предметна область (галузь знань, спеціальність, спеціалізація)	25 – Воєнні науки, національна безпека, безпека державного кордону 256 – Національна безпека (за окремими сферами забезпечення і видами діяльності)
Орієнтація освітньої програми	Освітньо-професійна
Основний фокус освітньої програми та спеціалізації	Освітня програма сфокусована на інформаційних, аналітичних та дослідницьких складових управління національною безпекою. <i>Ключові слова:</i> національна безпека, управління національною безпекою, інформаційна безпека, гібридні загрози.
Особливості програми	Орієнтацію програми на опанування сучасних підходів до менеджменту національної безпеки забезпечують обов'язкові дисципліни (Управління національною безпекою, Кризовий менеджмент, Стратегічні комунікації, Стратегічне планування у безпековій галузі), а дослідницьку орієнтацію програми забезпечує обов'язковий курс – Методологія наукових досліджень. У програмі домінує емпірична, кількісна методологія викладання, що спирається на дослідження (research based teaching). Перевагою програми є проходження практики в безпековій сфері

4 – Придатність випускників до працевлаштування та подальшого навчання	
Придатність до працевлаштування	<p>Випускники можуть бути працевлаштовані на керівних посадах структурних підрозділів центральних органів виконавчої влади, в органах управління стратегічного рівня сил оборони, органах управління сил безпеки.</p> <p>Професії за ДК 003:2010:</p> <p>1229.7 Керівники (директор, начальник та ін.) підрозділу (служби, управління, департаменту та ін.) з безпеки (фінансово-економічної, інформаційної)</p> <p>1229.7 Керівники інших основних підрозділів в інших сферах діяльності</p> <p>1238 Керівники проектів та програм</p> <p>2149.2 Професіонали з організації інформаційної безпеки</p> <p>2310.2 Викладач закладу вищої освіти</p> <p>2351 Наукові співробітники (методи навчання)</p> <p>2414.2 Аналітик з питань фінансово-економічної безпеки.</p> <p>2414.2 Професіонал з фінансово-економічної безпеки</p> <p>2419 Професіонали державної служби</p> <p>2423 Професіонали в галузі правоохоронної діяльності</p> <p>2433.1 Наукові співробітники (інформаційна аналітика)</p> <p>2433.2 Професіонали в галузі інформації та інформаційні аналітики</p> <p>2490 Професіонали, що не входять в інші класифікаційні угруповання</p> <p>3411 Фахівець з фінансово-економічної безпеки</p> <p>3439 Фахівець із організації інформаційної безпеки</p>
Подальше навчання	<p>Здобуття освітньо-наукового ступеня доктора філософії, здобуття додаткових кваліфікацій у системі освіти дорослих.</p> <p>Набуття додаткових кваліфікацій за іншими спеціальностями в системі післядипломної освіти</p>
5 – Викладання та оцінювання	
Викладання та навчання	<p>Викладання та навчання здійснюється на основі професійноорієнтованого та студентоцентрованого підходу у формі лекцій, практичних занять, самостійної роботи, консультацій з викладачами. Проблемноорієнтоване навчання з набуттям загальних та фахових компетентностей, достатніх для продукування нових ідей, розв'язання комплексних проблем в галузі національної безпеки. Навчання з використанням елементів дистанційних та інтерактивних технологій навчання.</p>
Оцінювання	<p>Оцінювання навчальних досягнень здійснюється за 100-бальною (рейтинговою) шкалою ЄКТС. Види контролю: поточний, модульний та підсумковий контроль. Форми контролю: модульні контрольні роботи за вивченими темами, усне та письмове опитування, екзамени та заліки, проекти з презентацією результатів (Power Point), захист звітів (за результатами практики). Підсумкова атестація – атестаційний іспит та захист кваліфікаційної роботи</p>
6 - Програмні компетентності	
Інтегральна компетентність	<p>Здатність розв'язувати задачі дослідницького та/або інноваційного характеру у галузі національної безпеки (за окремими сферами забезпечення і видами діяльності)</p>
Загальні компетентності (ЗК)	<p>ЗК 1. Здатність до абстрактного мислення, аналізу та синтезу</p> <p>ЗК 2. Здатність приймати обґрунтовані рішення</p> <p>ЗК 3. Здатність спілкуватися іноземною мовою</p> <p>ЗК 4. Здатність проводити дослідження на відповідному рівні</p> <p>ЗК 5. Усвідомлення рівних можливостей та гендерних проблем</p> <p>ЗК 6. Здатність вчитися і оволодівати сучасними знаннями</p>
Спеціальні компетентності (СК)	<p>СК 1. Здатність здійснювати професійну діяльність у відповідних сферах національної безпеки</p>

	<p>СК 2. Здатність аналізувати та оцінювати сучасний стан і тенденції розвитку міжнародних відносин та проблеми міжнародної безпеки, їх вплив на національну безпеку в контексті набуття Україною членства в НАТО</p> <p>СК 3. Здатність використовувати понятійно-категоріальний апарат теорії національної безпеки, аналізувати та розвивати структуру системи забезпечення національної безпеки та принципи її функціонування</p> <p>СК 4. Здатність аналізувати та прогнозувати розвиток безпекового середовища (глобальний, регіональний та національний аспекти) за окремими сферами забезпечення та видами діяльності</p> <p>СК 5. Здатність організовувати цілеспрямовану діяльність щодо формування і реалізації державної політики у сферах національної безпеки та оборони</p> <p>СК 6. Здатність організовувати заходи територіальної оборони, мобілізаційної підготовки та мобілізації у межах посадових обов'язків</p> <p>СК 7. Здатність інтегрувати знання та розв'язувати складні задачі національної безпеки (за окремими сферами забезпечення і видами діяльності) у широких та/або мультидисциплінарних контекстах за наявності неповної або обмеженої інформації з урахуванням аспектів соціальної та етичної відповідальності</p>
--	---

7 - Програмні результати навчання

<p>ПРН1. Застосовувати системний аналіз та синтез для вирішення завдань забезпечення національної безпеки</p> <p>ПРН2. Застосовувати вітчизняний та зарубіжний досвід забезпечення національної безпеки з урахуванням теорії національної безпеки під час здійснення професійної діяльності</p> <p>ПРН3. Приймати обґрунтовані рішення з питань забезпечення національної безпеки держави (за сферами забезпечення та видами діяльності), у тому числі в умовах багатокритеріальності, неповних чи суперечливих інформації та вимог.</p> <p>ПРН4. Організовувати роботу колективу, забезпечувати професійний розвиток його членів та досягнення поставлених цілей.</p> <p>ПРН5. Розробляти та реалізовувати інноваційні проекти у сфері національної безпеки з урахуванням правових, соціальних, економічних та етичних аспектів.</p> <p>ПРН6. Вільно спілкуватися державною та іноземною мовами усно і письмово для обговорення професійної діяльності, результатів досліджень та інновацій, пошуку та аналізу відповідної інформації.</p> <p>ПРН7. Аналізувати та оцінювати потенційний вплив розвитку технологій на сучасний стан безпекового середовища</p> <p>ПРН8. Забезпечувати дотримання принципу гендерної рівності під час здійснення професійної діяльності</p> <p>ПРН9. Синтезувати спектр заходів та підходів, що можуть використовуватись для вирішення проблем, пов'язаних з викликами глобальної, європейської та регіональної безпеки</p> <p>ПРН10. Формувати елементи (складові) стратегії національної безпеки держави (за сферами забезпечення та видами діяльності)</p> <p>ПРН11. Застосовувати загальну методологію, спеціальні методи і технології для розв'язання професійних задач у визначених законодавством сферах та за напрямками майбутньої діяльності</p> <p>ПРН12. Застосовувати спеціалізовані концептуальні знання, що включають сучасні наукові здобутки і є основою для прийняття ефективних рішень, проведення досліджень та критичного осмислення проблем у галузі національної безпеки.</p> <p>ПРН13. Організовувати та здійснювати керівництво територіальною обороною, мобілізаційною підготовкою та мобілізацією у межах професійної компетентності</p> <p>ПРН14. Зрозуміло і недвозначно доносити власні знання, висновки та аргументацію з питань національної безпеки до фахівців і нефахівців, зокрема до осіб, які навчаються</p> <p>ПРН15. Управляти проведенням заходів у процесі забезпечення національної безпеки в різних</p>

<p>умовах обстановки з використанням нових стратегічних підходів</p> <p>ПРН16. Характеризувати процес імплементації стандартів НАТО у безпековій галузі у національний правопорядок України; розробляти обґрунтовані управлінські рішення з урахуванням питань європейської та євроатлантичної інтеграції, міжнародного співробітництва у сфері запобігання і протидії фінансуванню тероризму та збройних конфліктів</p> <p>ПРН17. Демонструвати знання актуального стану взаємовідносин України з Європейським Союзом, здійснювати аналіз законодавства України щодо запобігання і протидії фінансуванню тероризму та збройних конфліктів на відповідність нормам міжнародного права, в т.ч. Європейського Союзу</p>	
8 – Ресурсне забезпечення реалізації програми	
Кадрове забезпечення	Кадрове забезпечення освітньої програми відповідає ліцензійним вимогам щодо надання освітніх послуг у сфері вищої освіти і є достатнім для забезпечення якості освітнього процесу. У реалізації даної освітньої програми задіяно докторів та кандидатів наук, які мають вчені звання професора, старшого наукового співробітника, доцента.
Матеріально-технічне забезпечення	Матеріально-технічне забезпечення відповідає ліцензійним вимогам щодо надання освітніх послуг у сфері вищої освіти і є достатнім для забезпечення якості освітнього процесу.
Інформаційне та навчально-методичне забезпечення	Офіційний веб-сайт http://www.ztu.edu.ua . містить інформацію про освітні програми, навчальну, наукову і виховну діяльність, структурні підрозділи, правила прийому, контакти. Всі зареєстровані в Житомирській політехніці користувачі мають необмежений доступ до мережі Інтернет. Матеріали навчально-методичного забезпечення освітньо-професійної програми викладені на освітньому порталі: http://learn.ztu.edu.ua . Інформаційне та навчально-методичне забезпечення освітньої програми з підготовки фахівців зі спеціальності 256 «Національна безпека (за окремими сферами забезпечення і видами діяльності)» відповідає ліцензійним вимогам, має актуальний змістовий контент, базується на сучасних інформаційно-комунікаційних технологіях.
9 – Академічна мобільність	
Національна кредитна мобільність	Індивідуальна академічна мобільність уможливується в рамках міжуніверситетських договорів про встановлення науково-освітніх відносин для задоволення потреб розвитку освіти і науки з такими закладами вищої освіти України: Чорноморським національним університетом ім. П. Могили, Національним університетом «Острозька академія»
Міжнародна кредитна мобільність	Державний університет «Житомирська політехніка» має договори про наукову і академічну співпрацю з Університетом «Думлупінар» м. Кютахья (Туреччина), Університетом «Сапієнца» м. Рим (Італія), Університетом ім. М. Коперніка (м. Торунь, Польща), Ескішехірським університетом Османгазі м. Ескішехір (Туреччина), Університетом ім. Яна Длугоша в м. Ченстохові (Польща)
Навчання іноземних здобувачів вищої освіти	На навчання за результатами вступних випробувань приймаються іноземні громадяни на умовах контракту, які мають документ про здобутий рівень освіти та відповідний рівень успішності, що дають право для вступу в магістратуру відповідно до законодавства країни, що видала документ про здобутий рівень освіти, а також відповідно до законодавства України

2. Перелік компонентів освітньо-професійної програми

Код н/д	Компоненти освітньо-професійної програми (навчальні дисципліни, курсові проекти / роботи, практики, кваліфікаційна робота)	К-ть кредитів	Форма підсумкового контролю
Обов'язкові компоненти ОП			
ОК1	Методологія наукових досліджень	3	Залік
ОК2	Кризовий менеджмент	5	Екзамен
ОК3	Стратегічні комунікації	4	Екзамен
ОК4	Іноземна мова за професійним спрямуванням	4	Залік
ОК5	Спецслужби і національна безпека	5	Екзамен
ОК6	Правове регулювання у сфері управління національною безпекою	5	Залік
ОК7	Управління національною безпекою	5	Залік
ОК8	Воєнна політика України	6	Екзамен
ОК9	Стратегічне планування у безпековій галузі	4	Екзамен
ОК10	Психологічна підготовка фахівців з національної безпеки	5	Екзамен
ОК11	Впровадження та адаптація стандартів НАТО в Україні	3	Екзамен
ОК12	Державна євроінтеграційна та євроатлантична політика	4	Екзамен
ОК13	Міжнародні інституції протидії фінансуванню тероризму і збройних конфліктів	4	Екзамен
ОК14	Аналітична розвідка в системі національної безпеки	3	Залік
ОК15	Інформаційна безпека	4	Екзамен
ОК16	Фінансовий моніторинг в Україні та світі	4	Залік
ОК17	Профайлінг та спеціальні інформаційно-психологічні операції	3	Залік
ОК18	Гендерна політика в системі національної безпеки України	3	Екзамен
ОК19	Практика	6	Залік диф.
ОК20	Науково-дослідна практика	3	Залік диф.
ОК21	Кваліфікаційна робота	6	Екзамен
ОК22	Атестаційний іспит	1	Екзамен
Загальний обсяг обов'язкових компонентів:		90	
Вибіркові компоненти			
ВК2.1	Дисципліна професійної підготовки 1	5	Залік
ВК2.2	Дисципліна професійної підготовки 2	5	Залік
ВК2.3	Дисципліна професійної підготовки 3	5	Залік
ВК2.4	Дисципліна професійної підготовки 4	5	Залік
ВК2.5	Дисципліна професійної підготовки 5	5	Залік
ВК2.6	Дисципліна професійної підготовки 6	5	Залік
Загальний обсяг вибірових компонентів		30	
ЗАГАЛЬНИЙ ОБСЯГ ОСВІТНЬО-ПРОФЕСІЙНОЇ ПРОГРАМИ		120	

3. Структурно-логічна схема освітньо-професійної програми

Код н/д	Компоненти освітньої програми (навчальні дисципліни, курсові проекти/ роботи, практики кваліфікаційна робота)	Кількість кредитів	Загальний обсяг год.	Форма підсумкового контролю
I курс, I семестр				
OK2	Кризовий менеджмент	5	150	Екзамен
OK3	Стратегічні комунікації	4	120	Екзамен
OK4	Іноземна мова за професійним спрямуванням	4	120	Залік
OK6	Правове регулювання у сфері управління національною безпекою	5	150	Залік
OK7	Управління національною безпекою	5	150	Залік
I курс, II семестр				
OK5	Спецслужби і національна безпека	5	150	Екзамен
OK8	Воєнна політика України	6	180	Екзамен
OK10	Психологічна підготовка фахівців з національної безпеки	5	150	Екзамен
OK19	Практика	6	180	Залік диф.
BK2.1	Дисципліна професійної підготовки 1	5	150	Залік
BK2.2	Дисципліна професійної підготовки 2	5	150	Залік
BK2.3	Дисципліна професійної підготовки 3	5	150	Залік
II курс, I семестр				
OK11	Впровадження та адаптація стандартів НАТО в Україні	3	90	Екзамен
OK12	Державна євроінтеграційна та євроатлантична політика	4	120	Екзамен
OK13	Міжнародні інституції протидії фінансуванню тероризму і збройних конфліктів	4	120	Екзамен
OK18	Гендерна політика в системі національної безпеки України	3	90	Екзамен
OK20	Науково-дослідна практика	3	90	Залік диф.
BK2.4	Дисципліна професійної підготовки 4	5	150	Залік
BK2.5	Дисципліна професійної підготовки 5	5	150	Залік
BK2.6	Дисципліна професійної підготовки 6	5	150	Залік
II курс, II семестр				
OK1	Методологія наукових досліджень	3	90	Залік
OK9	Стратегічне планування у безпековій галузі	4	120	Екзамен
OK14	Аналітична розвідка в системі національної безпеки	3	90	Залік
OK15	Інформаційна безпека	4	120	Екзамен
OK16	Фінансовий моніторинг в Україні та світі	4	120	Залік
OK17	Профайлінг та спеціальні інформаційно-психологічні операції	3	90	Залік
OK21	Кваліфікаційна робота	6	180	Екзамен
OK22	Атестаційний іспит	1	30	Екзамен
Загальний обсяг:		120	3600	

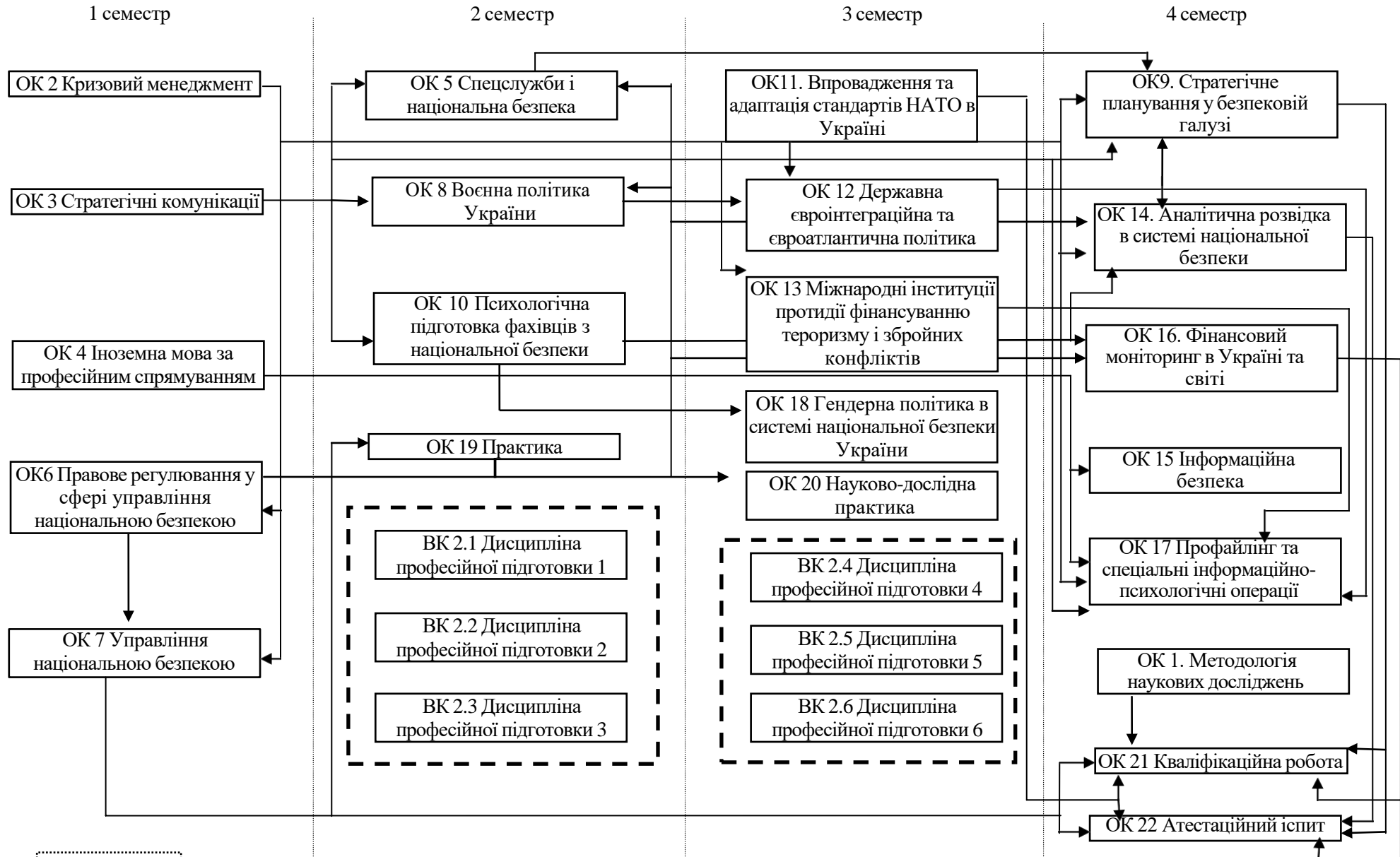

Умовні позначення:

– здобувач вищої освіти обирає освітні компоненти з запропонованого переліку.
 Обсяг вибіркового компонента, обраних здобувачами вищої освіти, становить 30 кредитів

4. АТЕСТАЦІЯ ЗДОБУВАЧА ДРУГОГО РІВНЯ ВИЩОЇ ОСВІТИ

Атестація здобувачів за другим (магістерським) рівнем вищої освіти за спеціальністю 256 «Національна безпека (за окремими сферами забезпечення і видами діяльності)» здійснюється у формі атестаційного іспиту та публічного захисту кваліфікаційної роботи.

Кваліфікаційна робота повинна містити розв'язання актуальної наукової, технічної, службової або науково-методичної складної задачі, пов'язаної з аналізом (синтезом), моделюванням, дослідженням процесів (явищ), об'єктів, систем у галузі національної безпеки (за окремими сферами забезпечення і видами діяльності).

Кваліфікаційна робота не повинна містити академічного плагіату, фабрикації, фальсифікації. Роботи оприлюднюються в репозитарії закладу вищої освіти.

Атестаційний іспит спрямований на перевірку здатності розв'язувати складні задачі дослідницького та/або інноваційного характеру у галузі національної безпеки (за окремими сферами забезпечення і видами діяльності).

5. МАТРИЦЯ ЗАБЕЗПЕЧЕННЯ ПРОГРАМНИХ РЕЗУЛЬТАТІВ НАВЧАННЯ (ПРН) ВІДПОВІДНИМИ КОМПОНЕНТАМИ ОСВІТНЬО-ПРОФЕСІЙНОЇ ПРОГРАМИ

	ОК1	ОК2	ОК3	ОК4	ОК5	ОК6	ОК7	ОК8	ОК9	ОК10	ОК11	ОК12	ОК13	ОК14	ОК15	ОК16	ОК17	ОК18	ОК19	ОК20	ОК21
ПРН 1	*	*	*	*	*	*	*	*	*	*	*	*	*	*	*	*	*	*	*	*	*
ПРН 2		*		*	*	*					*	*								*	*
ПРН 3		*					*	*													
ПРН 4			*							*						*		*			
ПРН 5		*					*		*			*									
ПРН 6			*	*																	
ПРН 7														*	*					*	
ПРН 8																		*			
ПРН 9					*		*	*			*	*	*								*
ПРН 10							*	*	*												
ПРН 11					*	*	*							*		*					*
ПРН 12	*	*					*												*	*	*
ПРН 13							*												*		
ПРН 14		*	*			*	*														*
ПРН 15		*					*	*									*				
ПРН 16											*	*	*								*
ПРН 17											*	*	*			*					*