

МІНІСТЕРСТВО ОСВІТИ І НАУКИ УКРАЇНИ
ДЕРЖАВНИЙ УНІВЕРСИТЕТ «ЖИТОМИРСЬКА ПОЛІТЕХНІКА»

**ОСВІТНЬО-ПРОФЕСІЙНА ПРОГРАМА
«ПРАВООХОРОННА ДІЯЛЬНІСТЬ»**

Першого (бакалаврського) рівня вищої освіти
за спеціальністю 262 «Правоохоронна діяльність»
галузі знань 26 «Цивільна безпека»
Кваліфікація: бакалавр правоохоронної діяльності

ЗАТВЕРДЖЕНО

Вченою радою університету
(протокол №5 від «23» квітня 2019р.)

ПЕРЕЗАТВЕРДЖЕНО

Вченою радою Державного університету
«Житомирська політехніка»

Голова Вченої ради

Віктор ЄВДОКИМОВ

(протокол від «24» січня 2022 р. № 2)

Освітня програма вводиться в дію

з «01» вересня 2019р.

Ректор

Віктор ЄВДОКИМОВ

(наказ №246/од від «24» квітня 2019р.)

ПЕРЕДМОВА

Освітньо-професійна програма «Правоохоронна діяльність» першого (бакалаврського) рівня вищої освіти за спеціальністю 262 «Правоохоронна діяльність» галузі знань 26 «Цивільна безпека», кваліфікація «бакалавр правоохоронної діяльності» розроблена робочою групою у складі:

1. Бутузов Віталій Миколайович – гарант освітньо-професійної програми, д.ю.н., старший науковий співробітник, професор кафедри права та правоохоронної діяльності
2. Кузьмін Сергій Аркадійович – к.ю.н., старший науковий співробітник, завідувач кафедри права та правоохоронної діяльності
3. Острогляд Олександр Васильович – к.ю.н., доцент, доцент кафедри права та правоохоронної діяльності

1. ПРОФІЛЬ ОСВІТНЬОЇ ПРОГРАМИ

| 1 – Загальна інформація | |
|---|--|
| Повна назва вищого навчального закладу та структура підрозділу | Державний університет “Житомирська політехніка” факультет публічного управління та права |
| Ступінь вищої освіти та назва кваліфікації мовою оригіналу | Перший рівень вищої освіти Кваліфікація: бакалавр правоохоронної діяльності |
| Офіційна назва освітньої програми | Правоохоронна діяльність |
| Тип диплому та обсяг освітньої програми | Диплом бакалавра, одиничний, 240 кредитів ЄКТС, термін навчання 3 роки 10 місяців |
| Наявність акредитації | – |
| Цикл /рівень | НРК України – 6 рівень, FQ-EHEA – перший цикл, EQF-LLL – 6 рівень |
| Передумови | Повна загальна середня освіта або освітньо-кваліфікаційний рівень молодшого спеціаліста, молодшого бакалавра |
| Мова(и) викладання | Українська |
| Термін дії освітньої програми | Постійно |
| Інтернет-адреса постійного розміщення опису освітньої програми | https://ztu.edu.ua/ |
| 2 – Мета освітньої програми | |
| Метою навчання є підготовка висококваліфікованих фахівців правоохоронної діяльності, які є компетентними у сфері правоохоронної діяльності: забезпечення публічної безпеки і порядку; охорони прав і свобод людини, а також інтересів суспільства і держави; протидії злочинності і несуть особисту та професійну відповідальність за свої дії. | |
| 3 – Характеристика освітньої програми | |
| Предметна область (галузь знань, спеціальність, спеціалізація) | 26 – Цивільна безпека 262 – Правоохоронна діяльність |
| Орієнтація освітньої програми | Освітньо-професійна |
| Основний фокус освітньої програми та спеціалізації | Формування інтегральних, загальних та спеціальних (фахових, предметних) компетентностей у галузі правоохоронної діяльності та підготовка фахівців, здатних на належному професійному рівні реалізовувати набуті знання; забезпечувати законність та правопорядок, формування високого рівня правової свідомості та моральних цінностей здобувачів, готових в подальшому до активної участі в розбудові правової держави. Ключові слова: право, правоохоронна діяльність, правові цінності, законність, правопорядок, права людини, правова держава, злочинність, оперативно-розшукова діяльність, |
| Особливості програми | Особливості підготовки бакалавра з правоохоронної діяльності за даною ОПП полягають у знаннях та навичках практичної реалізації набутих результатів навчання для захисту прав людини, інтересів суспільства та держави, протидії злочинності та верховенства права в процесі професійної діяльності правоохоронних органів. |

| 4 – Придатність випусників до працевлаштування та подальшого навчання | |
|--|--|
| Придатність до працевлаштування | в правоохоронних та інших державних органах, у сфері правосуддя, прокуратурі, Національній поліції, Служби безпеки, Військової служби правопорядку у Збройних Силах України, охорони державного кордону, виконання покарань, державного фінансового контролю та недержавних охоронних (детективних) структурах й інших органах, які здійснюють правозастосовні або правоохоронні функції. Фахівці в галузі правоохоронної діяльності. |
| Подальше навчання | Можливість навчання за програмою другого (магістерського) рівня Набуття додаткових кваліфікацій в системі освіти дорослих. |
| 5 – Викладання та оцінювання | |
| Викладання та навчання | Викладання здійснюється на засадах пріоритету потреб студентів, у формі навчальних занять, самостійної підготовки, практичної підготовки. |
| Оцінювання | Оцінювання навчальних досягнень здійснюється за 100-бальною (рейтинговою) шкалою ЄКТС, вербальною («зараховано», «незараховано») системою. Види контролю: поточний, тематичний, періодичний, підсумковий, самоконтроль. Форми контролю: модульні контрольні роботи за вивченими темами, усне та письмове опитування, екзамени та заліки (письмові, в формі тестів в тому числі комп'ютерне тестування), проекти з презентацією результатів (Power Point), захист звітів (за результатами практики). |
| 6 - Програмні компетентності | |
| Інтегральна компетентність | Здатність вирішувати складні спеціалізовані задачі та практичні проблеми у сфері правоохоронної діяльності або у процесі навчання, що передбачає застосування певних теорій та методів правоохоронної діяльності і характеризується комплексністю та невизначеністю умов. |
| Загальні компетентності (ЗК) | ЗК1.Здатність до логічного та абстрактного мислення, вміння оперувати поняттями, формулювати судження та умовиводи, практично застосовувати методи пізнання. ЗК2.Здатність застосовувати знання у практичних ситуаціях. ЗК3.Знання та розуміння предметної області та розуміння професійної діяльності. ЗК4.Здатність дотримуватись вимог ділового мовлення, письма та спілкування державною мовою. ЗК5. Здатність спілкуватися іноземною мовою. ЗК6.Навички використання інформаційних і комунікаційних технологій. ЗК7.Здатність вчитися і оволодівати сучасними знаннями, вміння планувати та управляти часом. ЗК8. Здатність бути критичним і самокритичним, вести здоровий спосіб життя. ЗК9. Здатність працювати в команді, вміння до орієнтування, адаптації та дії в новій ситуації. ЗК10.Здатність діяти на основі етичних міркувань (мотивів), вміння поважати особистісну різноманітність та мультикультурність. ЗК11.Вміння дотримуватись заходів безпеки в процесі професійної діяльності, дбати про власний фізичний розвиток. |

| | |
|--|---|
| <p>Фахові компетентності спеціальності (СК)</p> | <p>СК1. Знання та розуміння: правових засад функціонування держави та права, основ законодавства України; розуміння суті, значення та місця правоохоронної діяльності в державі та суспільстві.</p> <p>СК2. Знання та розуміння застосування законодавства України, що регулює забезпечення та охорону прав і свобод людини, інтересів суспільства і держави, охорони природного навколишнього середовища при здійсненні правоохоронної діяльності.</p> <p>СК3. Знання та розуміння особливостей реалізації та застосування норм матеріального та процесуального права, вміння відмежовувати суміжні правові інститути в процесі правозастосування.</p> <p>СК4. Здатність визначати належні та допустимі для правового аналізу обставини та факти, здійснювати збирання, перевірку та оцінку доказової інформації.</p> <p>СК5. Знання змісту окремих галузей права (конституційного, адміністративного, цивільного, міжнародного, трудового, фінансового, господарського, екологічного, кримінального, кримінально-процесуального тощо) та вміння їх застосовувати у професійній діяльності.</p> <p>СК6. Знання вимог нормативно-правових актів щодо прав та свобод людини, вміння їх дотримуватися при виконанні професійних обов'язків, в т.ч. при здійсненні розшукової діяльності, протидії насильству в сім'ї, розслідуванні та розкритті правопорушень.</p> <p>СК7. Здатність і готовність особи здійснювати захист особи, суспільства та держави від кримінальних правопорушень, охорона прав, свобод та законних інтересів учасників кримінального провадження, а також забезпечення швидкого, повного та неупередженого розслідування.</p> <p>СК8. Знання вимог до здійснення та оформлення процедурних (процесуальних) рішень, вміння складати процесуальні документи.</p> <p>СК9. Здатність виявляти та аналізувати причини та умови, що сприяють вчиненню кримінальних та адміністративних правопорушень, (в т.ч. корупційних), вживати заходи до їх усунення.</p> <p>СК10. Здатність діяти на основі розвинутої правосвідомості та правової культури, проявляти неупередженість при виконанні службових обов'язків.</p> <p>СК11. Знання основних характеристик зброї, спеціальних засобів, вміння безпечного поводження з ними, підстав та умов правомірного застосування.</p> <p>СК12. Вміння діяти в умовах багатозадачності, керувати емоціями, протистояти невизначеності умов та оточення, ефективно працювати в ненормованих умовах праці, ефективно надавати домедичну допомогу.</p> <p>СК13. Вміти застосовувати заходи фізичного впливу та прийоми рукопашного бою з метою припинення протиправних дій, захисту прав та свобод, доставленні правопорушника до правоохоронного органу.</p> <p>СК14. Здатність і готовність особи застосовувати засоби, прийоми і методи збирання, дослідження, оцінки і використання доказів для розкриття, розслідування, судового розгляду та попередження злочинів.</p> <p>СК15. Здатність і готовність орієнтуватися в кримінально-правових нормах законів, які визначають підстави та принципи кримінальної відповідальності, а також те, які суспільно небезпечні діяння є злочинними.</p> <p>СК16. Здатність і готовність особи здійснювати захист особи, суспільства та держави від кримінальних правопорушень, охорона прав, свобод та законних інтересів учасників кримінального провадження, а також забезпечення швидкого, повного та неупередженого розслідування.</p> <p>СК17. Здатність і готовність особи охороняти права і свободи громадян, власність, конституційний лад України, права і законні інтереси підприємств, установ і організацій, встановлений правопорядок, зміцнювати законність, запобігати правопорушенням.</p> <p>СК18. Знання іноземної мови в межах необхідних для виконання професійних завдань у сфері правоохоронної діяльності.</p> <p>СК19. Здатність і готовність особи систематизувати закономірності злочинності, визначати особу злочинця, причини і умови злочинності та її окремих видів, реалізовувати напрями і заходи її запобігання.</p> <p>СК20. Розуміння змісту та основ тіньової економіки і володіння знаннями щодо методів її детінізації.</p> <p>СК21. Знання особливостей складання та правильного оформлення різних видів процесуальних документів.</p> |
|--|---|

7 - Програмні результати навчання

- РН1. Демонструвати соціально відповідальну та свідому поведінку, слідувати гуманістичним та демократичним цінностям у професійній та громадській діяльності при розв'язанні спеціалізованих задач та практичних проблем правоохоронної діяльності.
- РН2. Вільно спілкуватися усно і письмово державною та іноземною мовами з професійних питань
- РН3. Формулювати думку логічно, доступно, дискутувати, обстоювати власну позицію, модифікувати висловлювання відповідно до культуральних особливостей співрозмовника.
- РН 4. Використовувати у професійній діяльності сучасні інформаційні технології, мати навички роботи з базами даних та стандартними пакети прикладних програм у сфері права.
- РН 5. Знати та розуміти правові засади функціонування держави і основ законодавства України; системи забезпечення охорони прав і свобод людини, протидії злочинності, підтримання публічної безпеки і порядку, основні принципи її функціонування та взаємодії його складових.
- РН6. Демонструвати готовність нести відповідальність за результати своєї діяльності та діяльності інших осіб у ситуаціях пов'язаних із правозастосуванням, охороною прав та свобод, публічної безпеки, правопорядку, охорони довкілля.
- РН7. Знати та розуміти правові засади застосування поліцейських заходів та заходів адміністративного примусу для припинення кримінальних та адміністративних правопорушень.
- РН8. Самостійно готувати проекти необхідних актів застосування права відповідно до правового висновку зробленого у різних правових ситуаціях, правильно оформляти процесуальні документи.
- РН9. Знати та розуміти процеси координації діяльності суб'єктів забезпечення публічної безпеки і порядку, а також здійснення комунікації з фізичними та юридичними особами з метою своєчасного реагування на заяви та повідомлення про кримінальні, адміністративні правопорушення та події.
- РН10. Застосовувати набуті знання у різних правових ситуаціях, виокремлювати юридично значущі факти формувати обґрунтовані правові висновки.
- РН11. Володіти достатніми навичками адаптуватися і діяти за звичних умов правоохоронної діяльності та за умов ускладнення оперативної обстановки.
- РН12. Вміння застосовувати на практиці норми окремих галузей права, а саме: конституційного, кримінального, кримінально-процесуального, цивільного, фінансового, екологічного, господарського, адміністративного законодавства.
- РН13. Застосовувати базові знання та розуміння процесуальних документів, що використовуються під час провадження у справах про адміністративні правопорушення, превентивні та примусові заходи, а також здійснення кваліфікації адміністративних правопорушень.
- РН14. Вміти визначати ознаки та прояви тіньової економіки, володіти методами детінізації, вміти використовувати систему нормативно-правового забезпечення з метою протидії економічним злочинам
- РН15. Планувати, організувати і здійснювати превентивну та профілактичну діяльність, спрямовану на запобігання вчиненню правопорушень, у тому числі корупційних.
- РН16. Вміти виявляти, аналізувати та запобігати причинам та умовам, що сприяють вчиненню правопорушень, (в т.ч. корупційних) та злочинам.
- РН17. Застосовувати заходи, спрямовані на усунення загрози життю та здоров'ю фізичних осіб і публічній безпеці, що виникли внаслідок учинення кримінального чи адміністративного правопорушення
- РН18. Вміти тлумачити та застосовувати діюче адміністративне та кримінальне законодавство.
- РН19. Вміти застосування вербальні та невербальні методи та прийоми міжособистісних комунікацій в правоохоронній діяльності, вміти керувати емоціями, ефективно працювати в ненормованих умовах праці, підтримувати належну фізичну форму.
- РН.20 Безпечно поводитись зі зброєю та боєприпасами під час отримання їх, навчально-тренувальних стрільб, виконання службових обов'язків, розбирання та чищення.
- РН21. Вміти аналізувати ризики та розробляти комплекс заходів щодо протидії злочинності
- РН22. Вміння надавати домедичну допомогу в процесі професійної діяльності та поза нею.
- РН23. Вміти аналізувати закономірності злочинності, причини та умови злочинності та окремих її видів, визначати та здійснювати заходи її запобігання.

8 – Ресурсне забезпечення реалізації програми

| | |
|-----------------------------|---|
| Кадрове забезпечення | У реалізації даної освітньої програми задіяно докторів та кандидатів наук, які мають вчені звання професора, старшого наукового співробітника, доцента. Таким чином, кадрове забезпечення освітньої програми відповідає ліцензійним вимогам щодо надання освітніх послуг у сфері вищої освіти і є достатнім для забезпечення якості освітнього процесу. |
|-----------------------------|---|

| | |
|---|---|
| Матеріально-технічне забезпечення | <p>Забезпеченість навчальними приміщеннями, комп'ютерними робочими місцями, мультимедійним обладнанням відповідає потребі.</p> <p>Наявна вся необхідна соціально-побутова інфраструктура, кількість місць в гуртожитках відповідає вимогам.</p> <p>Для проведення досліджень наявні спеціалізовані науково-дослідні і навчально-наукові лабораторії кафедри права та правоохоронної діяльності.</p> <p>В Житомирській політехніці є 4 локальні комп'ютерні мережі і 12 точок бездротового доступу мережі Інтернет. Користування Інтернет-мережею безлімітне.</p> <p>Для проведення інформаційного пошуку та обробки результатів є спеціалізований комп'ютерний клас факультету публічного управління та права, де наявне спеціалізоване програмне забезпечення та необмежений відкритий доступ до Інтернет-мережі.</p> |
| Інформаційне та навчально-методичне забезпечення | <p>Офіційний веб-сайт http://www.ztu.edu.ua містить інформацію про освітні програми, навчальну, наукову і виховну діяльність, структурні підрозділи, правила прийому, контакти.</p> <p>Всі зареєстровані користувачі мають необмежений доступ до мережі Інтернет.</p> <p>Матеріали навчально-методичного забезпечення освітньо-професійної програми викладені на освітньому порталі: http://learn.ztu.edu.ua.</p> <p>Інформаційне та навчально-методичне забезпечення освітньої програми з підготовки фахівців зі спеціальності 262 «Правоохоронна діяльність» відповідає ліцензійним вимогам, має актуальний змістовий контент, базується на сучасних інформаційно-комунікаційних технологіях</p> |
| 9 – Академічна мобільність | |
| Національна кредитна мобільність | <p>Національна кредитна мобільність в рамках договорів про встановлення науково-освітнянських відносин для задоволення потреб розвитку освіти і науки, укладених з Приватним вищим навчальним закладом «Університет Короля Данила», Державним науково-дослідним експертно-криміналістичним центром МВС України.</p> <p>Допускаються індивідуальні угоди про академічну мобільність для навчання та проведення досліджень в університетах та наукових установах України.</p> |
| Міжнародна кредитна мобільність | <p>На основі двосторонніх договорів між Державним університетом «Житомирська політехніка» та зарубіжними закладами вищої освіти.</p> |
| Навчання іноземних здобувачів вищої освіти | <p>Прийом на навчання іноземців та осіб без громадянства до вищих навчальних закладів здійснюється згідно із Законами України «Про вищу освіту», «Про правовий статус іноземців та осіб без громадянства», «Про закордонних українців», «Про біженців та осіб, які потребують додаткового або тимчасового захисту», Указом Президента України від 03 червня 1994 року № 271 «Про заходи щодо розвитку економічного співробітництва областей України з суміжними областями Республіки Білорусь і адміністративно-територіальними одиницями Республіки Молдова», постановами Кабінету Міністрів України від 26.02.1993 р. № 136 «Про навчання іноземних громадян в Україні», від 11.09.2013 р. № 684 «Деякі питання набору для навчання іноземців та осіб без громадянства», наказом Міністерства освіти і науки України від 01.11. 2013 р. № 1541 «Деякі питання організації набору та навчання (стажування) іноземців та осіб без громадянства», зареєстрованим у Міністерстві юстиції України 25.11. 2013 р. за № 2004/24536 (у редакції наказу Міністерства освіти і науки України від 11.12. 2015 р. № 1272). Іноземці та особи без громадянства (далі – іноземці) можуть здобувати вищу освіту за кошти фізичних (юридичних) осіб, якщо інше не передбачено міжнародними договорами України, згода на обов'язковість яких надана Верховною Радою України, законодавством або угодами між вищими навчальними закладами про міжнародну академічну мобільність.</p> <p>До Державного університету «Житомирська політехніка» приймаються громадяни України, іноземці, а також особи без громадянства, які проживають на території України на законних підставах, мають відповідний освітній (освітньо-кваліфікаційний) рівень та виявили бажання здобути вищу освіту.</p> |

2. ПЕРЕЛІК КОМПОНЕНТІВ ОСВІТНЬО-ПРОФЕСІЙНОЇ ПРОГРАМИ

| Код н/д | Компоненти освітньо-професійної програми (навчальні дисципліни, курсові проекти / роботи, практики, кваліфікаційна робота) | К-ть кредитів | Форма підсумкового контролю |
|--|--|------------------|-----------------------------------|
| Обов'язкові компоненти ОП | | | |
| OK1 | Іноземна мова | 21 | Залік/екзамен |
| OK2 | Теорія держави і права | 6 | Залік/екзамен |
| OK3 | Історія держави і права | 4 | Екзамен |
| OK4 | Українська мова (за професійним спрямуванням) | 3 | Екзамен |
| OK5 | Філософія | 3 | Екзамен |
| OK6 | Політологія | 3 | Залік |
| OK7 | Психологія | 3 | Залік |
| OK8 | Юридична деонтологія | 3 | Екзамен |
| OK9 | Економіка | 3 | Залік |
| OK10 | Логіка | 3 | Залік |
| OK11 | Конституційне право України | 5 | Залік/екзамен |
| OK12 | Розвиток комунікаційних навичок | 3 | Залік |
| OK13 | Економічна інформатика | 4 | Екзамен |
| OK14 | Фізичне виховання | 6 | Залік |
| OK15 | Судові та правоохоронні органи | 4 | Екзамен |
| OK16 | Адміністративне право та процес | 4 | Екзамен |
| OK17 | Інформаційна безпека професійної діяльності | 3 | Залік |
| OK18 | Криміналістика | 6 | Екзамен |
| OK19 | Антикорупційне законодавство | 3 | Залік |
| OK20 | Цивільне право | 7 | Залік/екзамен |
| OK21 | Господарське право і процес | 6 | Залік/екзамен |
| OK22 | Домедична підготовка | 3 | Залік |
| OK23 | Кримінальне право | 7 | Залік/екзамен |
| OK24 | Кримінальний процес | 3 | Екзамен |
| OK25 | Фінансове право | 4 | Екзамен |
| OK26 | Екологічне право | 3 | Залік |
| OK27 | Кримінологія | 6 | Екзамен |
| OK28 | Судові експертизи | 7 | Залік/екзамен |
| OK29 | Спеціальна фізична підготовка | 6 | Залік/екзамен |
| OK30 | Оперативно-тактичні навчання | 6 | Екзамен |
| OK31 | Вогнева підготовка | 6 | Залік |
| OK32 | Цивільна безпека та охорона праці | 3 | Залік |
| OK33 | Судова медицина та психіатрія | 7 | Екзамен |
| OK34 | Навчальна практика | 3 | Залік. Диф. |
| OK35 | Стажування | 6 | Залік, диф. |
| OK36 | Практика | 6 | Залік, диф. |
| OK37 | Атестаційний екзамен (Єдиний державний кваліфікаційний іспит) | | Екзамен |
| Загальний обсяг обов'язкових компонент: | | 179 | |
| Вибіркові компоненти | | | |
| BK1.1 | Дисципліна №1 | 3 | Залік |
| BK1.2 | Дисципліна №2 | 3 | Залік |
| BK1.3 | Дисципліна №3 | 3 | Залік |
| BK2.1 | Електронне урядування | 4 | Екзамен |
| BK2.2 | Права людини: міжнародні стандарти | 4 | Екзамен |
| BK2.3 | Дослідження політики | 4 | Екзамен |
| BK3.1 | Стратегічне управління | 4 | Екзамен |
| BK3.2 | Міжнародне право | 4 | Екзамен |
| BK3.3 | Земельне право | 4 | Екзамен |
| BK4.1 | Державна політика в сфері національної безпеки | 4 | Екзамен |
| BK4.2 | Діловодство в професійній діяльності | 4 | Екзамен |
| BK4.3 | Державна політика у сфері запобігання та протидії економічній | 4 | Екзамен |

| | | | |
|--|---|------------|---------|
| | злочинності | | |
| ВК5.1 | Прокуратура України | 5 | Екзамен |
| ВК5.2 | Конституційна юрисдикція | 5 | Екзамен |
| ВК6.1 | Професійно-психологічна підготовка працівників поліції | 5 | Екзамен |
| ВК6.2 | Конституційно процесуальне право | 5 | Екзамен |
| ВК7.1 | Теоретичні основи кваліфікації кримінальних правопорушень | 5 | Екзамен |
| ВК7.2 | Інформаційне право | 5 | Екзамен |
| ВК8.1 | Оперативно-розшукова діяльність | 5 | Екзамен |
| ВК8.2 | Трудові спори | 5 | Екзамен |
| ВК9.1 | Протидія насильству в сім'ї | 3 | Залік |
| ВК9.2 | Сімейне право | 3 | Залік |
| ВК10.1 | Управління національною поліцією | 6 | Залік |
| ВК10.2 | Виборче право та процес | 6 | Залік |
| ВК11.1 | Адвокатура України | 5 | Залік |
| ВК11.2 | Нотаріат України | 5 | Залік |
| ВК12.1 | Призначення кримінальних покарань | 6 | Залік |
| ВК12.2 | Адміністративне судочинство | 6 | Залік |
| Загальний обсяг вибірових компонент | | 61 | |
| ЗАГАЛЬНИЙ ОБСЯГ ОСВІТНЬО-ПРОФЕСІЙНОЇ ПРОГРАМИ | | 240 | |

Структурно-логічна схема освітньо-професійної програми

| Код н/д | Компоненти освітньої програми (навчальні дисципліни, курсові проекти/ роботи, практики кваліфікаційна робота) | Кількість кредитів | Загальний обсяг год. | Форма підсумкового контролю |
|----------------------------|---|--------------------|----------------------|-----------------------------|
| I курс, I семестр | | | | |
| OK1 | Іноземна мова | 3 | 90 | Залік |
| OK2 | Теорія держави і права | 3 | 90 | Залік |
| OK3 | Історія держави права | 4 | 120 | Екзамен |
| OK4 | Українська мова (за професійним спрямуванням) | 3 | 90 | Екзамен |
| OK8 | Юридична деонтологія | 3 | 90 | Екзамен |
| OK10 | Логіка | 3 | 90 | Залік |
| OK11 | Конституційне право України | 2 | 60 | Залік |
| OK13 | Економічна інформатика | 4 | 120 | Екзамен |
| OK14 | Фізичне виховання | 3 | 90 | Залік |
| I курс, II семестр | | | | |
| OK1 | Іноземна мова | 3 | 90 | Залік |
| OK2 | Теорія держави і права | 3 | 90 | Екзамен |
| OK9 | Економіка | 3 | 90 | Залік |
| OK11 | Конституційне право України | 2 | 60 | Екзамен |
| OK14 | Фізичне виховання | 3 | 90 | Залік |
| OK15 | Судові та правоохоронні органи | 4 | 120 | Екзамен |
| OK16 | Адміністративне право та процес | 4 | 120 | Екзамен |
| OK17 | Інформаційна безпека професійної діяльності | 3 | 90 | Залік |
| OK34 | Навчальна практика | 3 | 90 | Диф.залік |
| II курс, I семестр | | | | |
| OK1 | Іноземна мова | 3 | 90 | Залік |
| OK5 | Філософія | 3 | 90 | Екзамен |
| OK20 | Цивільне право | 3 | 90 | Залік |
| OK21 | Господарське право і процес | 3 | 90 | Залік |
| OK23 | Кримінальне право | 3 | 90 | Залік |
| OK26 | Екологічне право | 3 | 90 | Залік |
| BK2.1 | Електронне урядування | 4 | 120 | Екзамен |
| BK2.2 | Права людини: міжнародні стандарти | 4 | 120 | Екзамен |
| BK2.3 | Дослідження політики | 4 | 120 | Екзамен |
| BK6.1 | Професійно-психологічна підготовка працівників поліції | 5 | 150 | Екзамен |
| BK6.2 | Конституційно процесуальне право | 5 | 150 | Екзамен |
| II курс, II семестр | | | | |
| OK1 | Іноземна мова | 3 | 90 | Залік |
| OK6 | Політологія | 3 | 90 | Залік |
| OK7 | Психологія | 3 | 90 | Залік |
| OK20 | Цивільне право | 4 | 120 | Екзамен |
| OK21 | Господарське право і процес | 3 | 90 | Екзамен |
| OK23 | Кримінальне право | 4 | 120 | Екзамен |
| BK3.1 | Стратегічне управління | 4 | 120 | Екзамен |
| BK3.2 | Міжнародне право | 4 | 120 | Екзамен |
| BK3.3 | Земельне право | 4 | 120 | Екзамен |

| Код н/д | Компоненти освітньої програми (навчальні дисципліни, курсові проекти/ роботи, практики кваліфікаційна робота) | Кількість кредитів | Загальний обсяг год. | Форма підсумкового контролю |
|-----------------------------|---|--------------------|----------------------|-----------------------------|
| ВК9.1 | Протидія насильству в сім'ї | 3 | 90 | Залік |
| ВК9.2 | Сімейне право | 3 | 90 | Залік |
| ВК12.1 | Призначення кримінальних покарань | 6 | 180 | Залік |
| ВК12.2 | Адміністративне судочинство | 6 | 180 | Залік |
| III курс, I семестр | | | | |
| ОК1 | Іноземна мова | 3 | 90 | Залік |
| ВК1.1 | Дисципліна №1 | 3 | 90 | Залік |
| ОК22 | Домедична підготовка | 3 | 90 | Залік |
| ОК32 | Цивільна безпека та охорона праці | 3 | 90 | Залік |
| ВК5.1 | Прокуратура України | 5 | 150 | Екзамен |
| ВК5.2 | Конституційна юрисдикція | 5 | 150 | Екзамен |
| ВК7.1 | Теоретичні основи кваліфікації кримінальних правопорушень | 5 | 150 | Екзамен |
| ВК7.2 | Інформаційне право | 5 | 150 | Екзамен |
| ВК11.1 | Адвокатура України | 5 | 150 | Залік |
| ВК11.2 | Нотаріат України | 5 | 150 | Залік |
| III курс, II семестр | | | | |
| ОК1 | Іноземна мова | 3 | 90 | Залік |
| ВК1.2 | Дисципліна №2 | 3 | 90 | Залік |
| ВК1.3 | Дисципліна №3 | 3 | 90 | Залік |
| ОК24 | Кримінальний процес | 3 | 90 | Екзамен |
| ОК25 | Фінансове право | 4 | 120 | Екзамен |
| ОК27 | Кримінологія | 6 | 180 | Екзамен |
| ВК8.1 | Оперативно-розшукова діяльність | 5 | 150 | Екзамен |
| ВК8.2 | Трудові спори | 5 | 150 | Екзамен |
| ОК35 | Стажування | 6 | 180 | Диф.залік |
| IV курс, I семестр | | | | |
| ОК1 | Іноземна мова | 3 | 90 | Екзамен |
| ОК18 | Криміналістика | 6 | 180 | Екзамен |
| ОК28 | Судові експертизи | 3 | 90 | Залік |
| ОК29 | Спеціальна фізична підготовка | 3 | 90 | Залік |
| ОК31 | Вогнева підготовка | 6 | 180 | Залік |
| ОК33 | Судова медицина та психіатрія | 7 | 210 | Екзамен |
| ВК4.1 | Державна політика в сфері національної безпеки | 4 | 120 | Екзамен |
| ВК4.2 | Діловодство в професійній діяльності | 4 | 120 | Екзамен |
| ВК4.3 | Державна політика у сфері запобігання та протидії економічної злочинності | 4 | 120 | Екзамен |
| ОК36 | Практика | 6 | 180 | Диф.залік |
| IV курс, II семестр | | | | |
| ОК19 | Антикорупційне законодавство | 3 | 90 | Залік |
| ОК28 | Судові експертизи | 3 | 90 | Екзамен |
| ОК29 | Спеціальна фізична підготовка | 3 | 90 | Екзамен |
| ОК30 | Оперативно-тактичні навчання | 3 | 90 | Екзамен |
| ВК10.1 | Управління національною поліцією | 6 | 180 | Залік |
| ВК10.2 | Виборче право та процес | 6 | 180 | Залік |
| ОК37 | Атестаційний екзамен (Єдиний державний | | | Екзамен |

| Код н/д | Компоненти освітньої програми (навчальні дисципліни, курсові проекти/ роботи, практики кваліфікаційна робота) | Кількість кредитів | Загальний обсяг год. | Форма підсумкового контролю |
|---------|---|--------------------|----------------------|-----------------------------|
| | кваліфікаційний іспит) | | | |

СТРУКТУРНО-ЛОГІЧНА СХЕМА ОСВІТЬОГО ПРОЦЕСУ

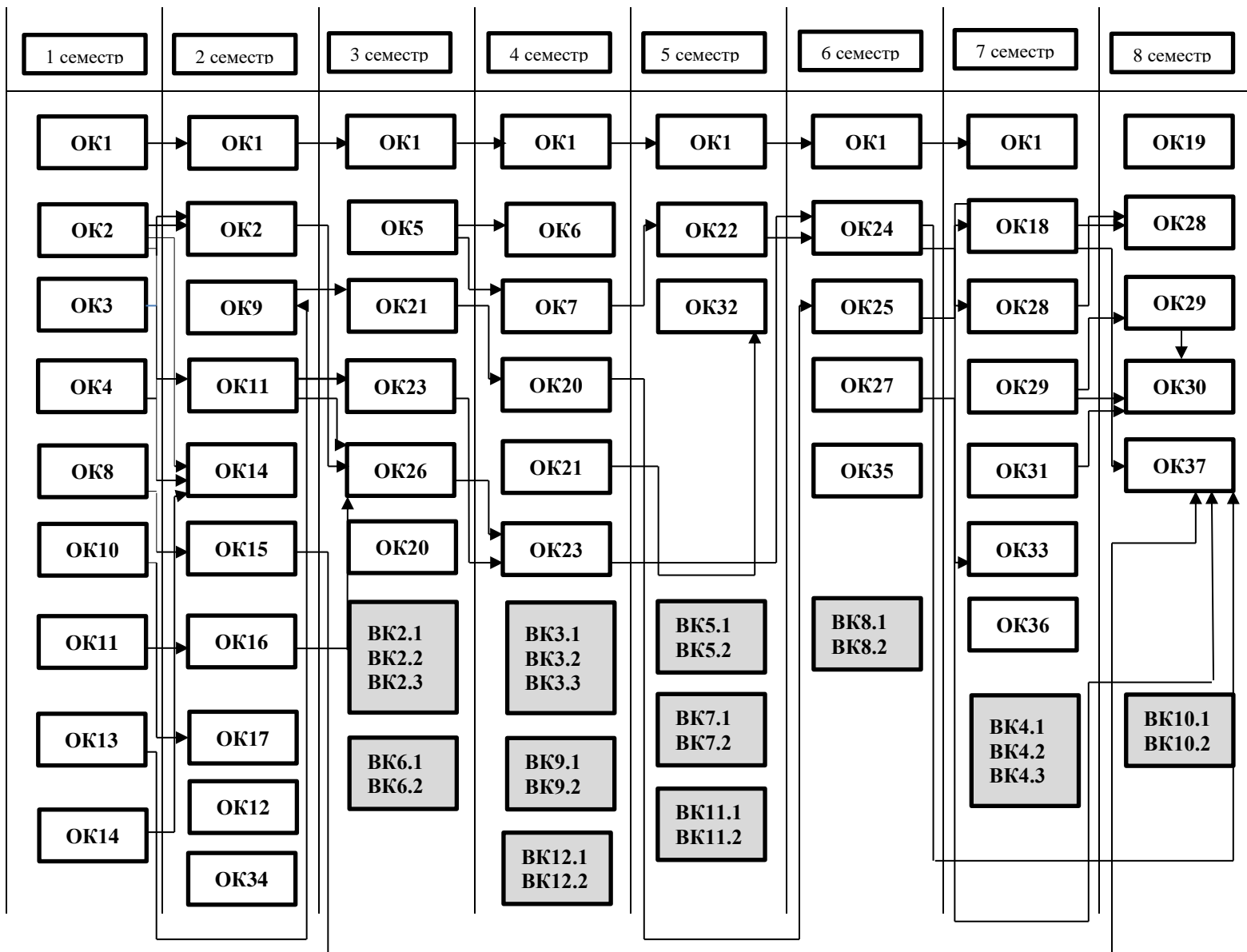

3. МАТРИЦЯ ВІДПОВІДНОСТІ ПРОГРАМНИХ КОМПЕТЕНТНОСТЕЙ КОМПОНЕНТАМ ОСВІТНЬО-ПРОФЕСІЙНОЇ ПРОГРАМИ

| | ОК 1 | ОК 2 | ОК 3 | ОК 4 | ОК 5 | ОК 6 | ОК 7 | ОК 8 | ОК 9 | ОК 10 | ОК 11 | ОК 12 | ОК 13 | ОК 14 | ОК 15 | ОК 16 | ОК 17 | ОК 18 | ОК 19 | ОК 20 | ОК 21 | ОК 22 | ОК 23 | ОК 24 | ОК 25 | ОК 26 | ОК 27 | |
|-------|------|------|------|------|------|------|------|------|------|-------|-------|-------|-------|-------|-------|-------|-------|-------|-------|-------|-------|-------|-------|-------|-------|-------|-------|---|
| ЗК-1 | | + | + | | + | + | | | | + | | | | | | | + | + | + | | | | | | | | | |
| ЗК-2 | | + | | | | | + | | + | | | | | | + | + | | + | + | + | + | + | | | | | + | + |
| ЗК-3 | | + | + | | | | | + | | | + | | | | + | | + | | + | | | | | | | | | + |
| ЗК-4 | + | | | + | | | | | | | | + | | | | | | | | | | | | | | | + | + |
| ЗК-5 | + | | | | | | | | | | | | | | | | | | | | | | | | | | | |
| ЗК-6 | | | | | | | | + | + | | | + | + | | + | + | + | + | + | | | + | | | | + | + | + |
| ЗК-7 | + | | | + | + | + | + | + | + | + | + | + | + | | | | + | | + | + | + | + | | | | + | + | |
| ЗК-8 | | | | | + | + | + | + | | + | | + | | + | | | | | | | + | | + | | + | + | | |
| ЗК-9 | | | | | | + | + | | | | | + | + | | | | | | | + | | + | | + | + | + | | + |
| ЗК-10 | | | | | + | | + | + | | + | | | | | | | | | | | | + | | | | | + | + |
| ЗК-11 | | | | | | | | | | | | | | + | | | | | | | | | | | + | + | + | + |
| СК-1 | | + | + | | | + | | | | | + | | | | + | | | | | | | | | | | | | |
| СК-2 | | + | + | | | | | | | | + | | | | + | + | | | | | | + | + | | | | | |
| СК-3 | | + | | | | | | | | | | | | | | + | | | | | | | | | | | | |
| СК-4 | | | | | + | | | | + | + | | | | | | + | + | + | + | + | + | | + | | | | | |
| СК-5 | | | | | | | | | | | + | | | | | | | | | + | + | + | | | | | | |
| СК-6 | | | | + | | + | | | | | + | | | | + | + | | | | + | + | | | + | | + | + | + |
| СК-7 | | | | | | | | | | | | | | | | | | | + | | | | | + | | + | + | + |
| СК-8 | | | | + | | | | | | | | | | | | + | | | + | | | | | + | | + | + | + |

Матриця відповідності компетентностей вибіркоким компонентам освітньо-професійної програми

| | БК2.1 | БК2.2 | БК2.3 | БК3.1 | БК3.2 | БК3.3 | БК4.1 | БК4.2 | БК4.3 | БК5.1 | БК5.2 | БК6.1 | БК7.1 | БК7.2 | БК8.1 | БК8.2 | БК9.1 | БК9.2 | БК10.1 | БК10.2 | БК11.1 | БК11.2 | БК12.1 | БК12.2 | |
|-------|-------|-------|-------|-------|-------|-------|-------|-------|-------|-------|-------|-------|-------|-------|-------|-------|-------|-------|--------|--------|--------|--------|--------|--------|---|
| ЗК-1 | + | | + | + | | | + | | + | | | | | | + | | | | + | | | | | | |
| ЗК-2 | | + | | | | | | | | + | | | + | + | + | + | | + | | | | + | + | + | + |
| ЗК-3 | + | + | | + | | | | | | + | | | + | | + | | + | | + | | | + | + | + | |
| ЗК-4 | + | | | + | | | | | + | | | | | | | | | | | | | | | | |
| ЗК-5 | | | | | | | | | | | | | | | | | | | | | | | | | |
| ЗК-6 | + | | | + | + | | + | + | + | | + | | + | + | + | + | + | + | + | + | + | | | + | |
| ЗК-7 | + | + | + | + | + | + | + | + | + | | + | | | + | | + | + | + | + | + | + | + | + | | + |
| ЗК-8 | | | + | | | + | | | | | | + | | | | | | | | + | | | | | |
| ЗК-9 | | | + | | | | | | | | | + | | | | | | | | + | | | | | |
| ЗК-10 | | | | | | | | | | | | + | | | + | | + | | | | | | | | |
| ЗК-11 | | | | | | | | | | | | + | | | | | | | | | | | | | |
| СК-1 | + | | | + | + | | + | | + | + | + | | | | | | | | + | + | + | + | | + | |
| СК-2 | + | + | | + | | + | + | | + | | + | | | | | + | + | + | + | + | + | + | + | + | + |
| СК-3 | | | | | | | | | | | | | | | + | | | + | + | + | + | | | + | + |
| СК-4 | | | | | + | | + | | | | | | + | | | | + | | | | | | | + | |
| СК-5 | + | + | | + | | + | | | | + | + | | | + | + | + | + | | | + | + | + | + | + | |
| СК-6 | | + | | | + | | | | | + | | | | | + | | + | + | + | + | | | | | |
| СК-7 | | | | | | | | | | + | | + | | | | | | | | | | | | + | |
| СК-8 | + | | | | | | | + | | | | | | | | | + | | | | + | + | | | |
| СК-9 | | | | | | + | | | | | | | | + | | | | | | + | | | | | |
| СК-10 | | | + | | | | | | | | | + | | | | | | | | | | | | | |
| СК-11 | | | | | | | | | | | | | | | | | | | | | | | | | |
| СК-12 | | | | | | | | | | | | + | | | | + | | | | + | | | | | |
| СК-13 | | | | | | | | | | | | | | | + | | + | | | | | | | | |
| СК-14 | | | | | | | | | | | | + | + | | | | | | | | | | | | |
| СК-15 | | | | | | | | | | | | + | + | + | | | | | | + | | | | + | |

| | | | | | | | | | | | | | | | | | | | | | | | | | |
|--------------|---|--|---|--|--|--|---|---|---|---|---|---|---|---|---|--|---|--|--|---|---|--|--|--|--|
| CK-16 | | | + | | | | | | | + | | + | | + | + | | + | | | | | | | | |
| CK-17 | | | + | | | | + | | | | + | + | | + | | | | | | | + | | | | |
| CK-18 | | | | | | | | | | | | | | | | | | | | | | | | | |
| CK-19 | | | | | | | | | | | | | | | | | | | | | | | | | |
| CK-20 | | | | | | | | | + | | | | | | | | | | | | | | | | |
| CK-21 | + | | | | | | | + | | + | | | + | | | | | | | + | | | | | |

4. МАТРИЦЯ ЗАБЕЗПЕЧЕННЯ ПРОГРАМНИХ РЕЗУЛЬТАТІВ НАВЧАННЯ (ПРН) ВІДПОВІДНИМИ КОМПОНЕНТАМИ ОСВІТНЬО-ПРОФЕСІЙНОЇ ПРОГРАМИ

| | ОК 1 | ОК 2 | ОК 3 | ОК 4 | ОК 5 | ОК 6 | ОК 7 | ОК 8 | ОК 9 | ОК 10 | ОК 11 | ОК 12 | ОК 13 | ОК 14 | ОК 15 | ОК 16 | ОК 17 | ОК 18 | ОК 19 | ОК 20 | ОК 21 | ОК 22 | ОК 23 | ОК 24 | ОК 25 | ОК 26 | ОК 27 | ОК 28 | ОК 29 | ОК 30 | ОК 31 | ОК 32 | ОК 33 | ОК 34 | ОК 35 | ОК 36 | ОК 37 | | |
|-------|------|------|------|------|------|------|------|------|------|-------|-------|-------|-------|-------|-------|-------|-------|-------|-------|-------|-------|-------|-------|-------|-------|-------|-------|-------|-------|-------|-------|-------|-------|-------|-------|-------|-------|---|---|
| PH-1 | | | + | | + | + | + | + | | + | + | + | + | | + | | + | + | + | + | + | | + | + | + | + | + | | | | | + | + | + | + | + | + | | |
| PH-2 | + | | | + | | | | | | | | | | | | | | | | | | | | | | | | | | | | | | | | + | + | + | |
| PH-3 | + | | + | + | + | | + | + | | + | | + | | | | | | | | | | | | | | | | | | | | | | | | + | + | + | |
| PH-4 | + | | | | | + | | | + | | | | + | | | + | + | + | + | | | | | | | | | | | | | | | | | + | + | + | |
| PH-5 | | + | + | | | + | | | | | + | | | | + | | | | | + | + | | | | | + | | | | | | | | | | + | + | + | |
| PH-6 | | | | | | + | | | + | | | | | | + | + | + | + | + | | | | | | + | | + | | + | | | | | + | | + | + | + | |
| PH-7 | | | | | | | | | | | | | | | | | + | | | | | | | | | | | | | | | | | | | + | + | + | |
| PH-8 | | | | + | | | | | | | | | | | | | + | | | | | | | | + | | | | + | | | | | + | | + | + | + | |
| PH-9 | | | | | | | | | | | | + | | | | | + | | | | | | | | + | | | | | | | | | | | + | + | + | |
| PH-10 | | + | | | | | | | | | | | | | | | + | | | | | | | + | + | + | | | | | | | | | | | | | |
| PH-11 | | | | | | | + | + | | | | | | + | | | | + | | | | | | + | + | + | | | | + | + | + | + | | | + | + | + | |
| PH-12 | | | | | | | | | | | + | | | | | + | | | | + | + | + | | + | + | + | + | | | | | | | | | | | | |
| PH-13 | | | | | | | | | | | | | | | | | + | | | | | | | | | | | | | | | | | | | + | + | + | |
| PH-14 | | | | | | | | | + | | | | + | | | | | | | | | | | | | | | | | | | | | | | | | | |
| PH-15 | | | | | | | | | | | | | | | | | | | + | | | | | | | | | + | | | | | | | | | + | + | + |
| PH-16 | | | | | | | | | | | | | | | | | + | | | + | | | | | | | | | | | | | | | | | + | + | + |
| PH-17 | | | | | | | | | | | | | | + | | + | | | | + | | | + | + | | | | | + | + | + | + | | | | + | + | + | |
| PH-18 | | + | | | | | | | | | | | | | | | | | | | | | | + | + | | | | | | | | | | | + | + | + | |
| PH-19 | | | | | | + | + | + | | | | + | | + | | | | | | | | | | | | | | | | + | + | + | | | + | | | | |
| PH-20 | | | | | | | | | | | | | | | | | | | + | | | | | | | | | | | | + | + | + | | | + | | | |
| PH-21 | | | | | | | | | | | | | | | | | | | | | | | | | | | | + | | | + | + | | | | | | | |
| PH-22 | | | | | | | | | | | | | | + | | | | | | | | | + | | | | | | | + | + | + | | | | | | | |
| PH-23 | | | | | | | | | | | | | | | | | | | | | | | | | | | | + | | | | + | + | + | | | + | + | + |

5. АТЕСТАЦІЯ ЗДОБУВАЧА ПЕРШОГО РІВНЯ ВИЩОЇ ОСВІТИ

Атестація випускників освітньо-професійної програми спеціальності 262 “Правоохоронна діяльність” проводиться у формі атестаційного екзамену (Єдиного державного кваліфікаційного іспиту) та завершується видачею документу встановленого зразка про присудження йому ступеня бакалавра із присвоєнням кваліфікації: Бакалавр правоохоронної діяльності.

Атестація здійснюється у формі тестування.