

МІНІСТЕРСТВО ОСВІТИ І НАУКИ УКРАЇНИ
ДЕРЖАВНИЙ УНІВЕРСИТЕТ «ЖИТОМИРСЬКА ПОЛІТЕХНІКА»

ОСВІТНЬО-ПРОФЕСІЙНА ПРОГРАМА

«ПРАВО»

Другого (магістерського) рівня вищої освіти
за спеціальністю 081 «Право»
галузі знань 08 «Право»
Кваліфікація: магістр права

ЗАТВЕРДЖЕНО ВЧЕНОЮ РАДОЮ
УНІВЕРСИТЕТУ

(протокол № 10 від «08» жовтня 2018 р.)

~~ПЕРЕЗАТВЕРДЖЕНО ВЧЕНОЮ РАДОЮ
УНІВЕРСИТЕТУ~~

~~голова Вченої ради~~

~~В.В. Євдокимов~~

~~(протокол № 11 від «28» жовтня 2019 р.)~~

~~Освітня програма вводиться в дію~~

~~«01» вересня 2019 р.~~

~~ректор В.В. Євдокимов~~

~~Білаказ № 392/од1 від «28» жовтня 2019 р.)~~



Житомир – 2019

ПЕРЕДМОВА

Освітньо-професійна програма «Право» другого (магістерського) рівня вищої освіти за спеціальністю 081 «Право» галузі знань 08 «Право», кваліфікація «магістр права» розроблена робочою групою у складі:

Джумагельдієва Гульнара Джумадурдіївна гарант освітньої програми, д.ю.н., старший науковий співробітник, професор кафедри права та правоохоронної діяльності

Назаренко Святослав Петрович доцент кафедри права та правоохоронної діяльності, к.ю.н., доцент,

Тичина Вікторія Павлівна доцент кафедри права та правоохоронної діяльності, к.ю.н.

1. ПРОФІЛЬ ОСВІТНЬОЇ ПРОГРАМИ

| 1 – Загальна інформація | |
|---|--|
| Повна назва вищого навчального закладу та структура підрозділу | Державний університет “Житомирська політехніка” Факультет публічного управління та права |
| Ступінь вищої освіти та назва кваліфікації мовою оригіналу | Другий рівень вищої освіти Кваліфікація: магістр права |
| Офіційна назва освітньої програми | Право |
| Тип диплому та обсяг освітньої програми | Диплом магістра, одиничний, 90 кредитів, термін навчання 1 рік 4 місяці |
| Наявність акредитації | – |
| Цикл /рівень | НРК України – 8 рівень, FQ-EHEA – другий цикл, EQF-LLL – 7 рівень |
| Передумови | Наявність освітнього ступеня “бакалавр”, “магістр” або освітньо-кваліфікаційного рівня “спеціаліст” на основі Єдиного фахового вступного випробування та Єдиного вступного іспиту з іноземної мови |
| Мова(и) викладання | Українська |
| Термін дії освітньої програми | Постійно |
| Інтернет-адреса постійного розміщення опису освітньої програми | https://ztu.edu.ua/ |
| 2 – Мета освітньої програми | |
| Забезпечити підготовку висококваліфікованих фахівців, які володіють системою поглиблених теоретичних та практичних знань, умінь, навичок зі спеціальності 081 «Право», загальних засад методології наукової та професійної діяльності, інших компетентностей, які достатні для ефективного виконання завдань інноваційного характеру відповідного рівня професійної юридичної діяльності. | |
| 3 – Характеристика освітньої програми | |
| Предметна область (галузь знань, спеціальність, спеціалізація) | 08 – Право 081 – Право |
| Орієнтація освітньої програми | Освітньо-професійна |
| Основний фокус освітньої програми та спеціалізації | Освітня програма сфокусована на поглиблену підготовку юриста у сфері захисту прав людини Ключові слова: право, законодавство, порівняльне правознавство, судова система, правосуддя, пробація, адвокатура, нотаріальний процес, юридична техніка, зовнішньоекономічна діяльність, Європейський суд з прав людини. |
| Особливості програми | Навчання у середніх та малих групах; застосування кейс-методів та орієнтація на поглиблення практичної підготовки з врахуванням міжнародних аспектів юридичної діяльності. |

**4 – Придатність випускників
до працевлаштування та подальшого навчання**

| | |
|--|--|
| Придатність до працевлаштування | <p>Професії за ДК 003:2010:</p> <p>1 Законодавці, вищі державні службовці, керівники, менеджери (управителі);</p> <p>12 Керівники підприємств, установ та організацій;</p> <p>13 Керівники малих підприємств без апарату управління;</p> <p>14 Менеджери (управителі) підприємств, установ, організацій та їх підрозділів;</p> <p>2 Професіонали;</p> <p>23 Викладачі;</p> <p>24 Інші професіонали;</p> <p>241 Професіонали в сфері державної служби, аудиту, бухгалтерського обліку, праці та зайнятості, маркетингу, ефективності підприємництва, раціоналізації виробництва та інтелектуальної власності;</p> <p>2419.3 Професіонали державної служби;</p> <p>242 Професіонали в галузі правознавства, прокурорського нагляду, правосуддя та правоохоронної діяльності;</p> <p>2421 Професіонали в галузі правознавства та прокурорського нагляду;</p> <p>2421.1 Наукові співробітники (правознавство);</p> <p>2421.2 Адвокати та прокурори;</p> <p>2421.2 Юрист;</p> <p>2422 Судді;</p> <p>2423 Професіонали в галузі правоохоронної діяльності;</p> <p>2424 Професіонали кримінально-виконавчої служби;</p> <p>2429 Інші професіонали в галузі правознавства;</p> <p>2429 Інспектор праці (правовий);</p> <p>2429 Нотаріус;</p> <p>2429 Радник;</p> <p>2429 Слідчий;</p> <p>2429 Судовий експерт;</p> <p>2429 Юрисконсульт;</p> <p>2442.2 Соціолог з ефективності покарання правопорушників;</p> <p>2442.2 Соціолог-кримінолог;</p> <p>2442.2 Фахівець з питань вирішення колективних трудових спорів (конфліктів).</p> |
| Подальше навчання | Право продовження навчання та здобуття наукового ступеня доктора філософії |

5 – Викладання та оцінювання

| | |
|-------------------------------|--|
| Викладання та навчання | <p>Викладання здійснюється на засадах професійно-орієнтованого, студентсько-центрованого навчання, самонавчання тощо.</p> <p>Проблемно-орієнтоване навчання з набуттям загальних та фахових компетентностей, достатніх для продукування нових ідей, розв'язання комплексних проблем в галузі права.</p> <p>Оволодіння методологією наукової роботи, навичками презентації її результатів рідною та іноземною мовами.</p> |
|-------------------------------|--|

| | |
|-------------------------------------|--|
| Оцінювання | <p>Оцінювання навчальних досягнень здійснюється за 100-бальною (рейтинговою) шкалою ЄКТС, вербальною («зараховано», «незараховано») системою.</p> <p>Види контролю: поточний, тематичний, періодичний, підсумковий, самоконтроль.</p> <p>Форми контролю: модульні контрольні роботи за вивченими темами, усне та письмове опитування, екзамени та заліки (усні, письмові, в формі тестів в тому числі комп'ютерне тестування), проекти з презентацією результатів (Power Point), захист звітів (за результатами практики). Підсумкова атестація – атестаційний екзамен</p> |
| 6 - Програмні компетентності | |
| Інтегральна компетентність | <p>Здатність розв'язувати складні задачі і практичні проблеми у галузі правничої діяльності та/або у процесі навчання, що передбачає проведення досліджень та/або здійснення інновацій та характеризується невизначеністю умов і вимог.</p> |
| Загальні компетентності (ЗК) | <p>ЗК 1 Здатність до критичного аналізу, оцінки і синтезу нових ідей.</p> <p>ЗК 2 Здатність застосовувати професійні знання у стандартних та окремих нестандартних ситуаціях.</p> <p>ЗК 3 Здатність використовувати правничу термінологію на високому професійному рівні.</p> <p>ЗК 4 Знання і розуміння предмета та характеру професійної діяльності, природи етичних стандартів та здатність діяти на їх основі.</p> <p>ЗК 5 Здатність усно та письмово спілкуватися іноземною мовою в ситуаціях офіційного і неофіційного характеру, у тому числі у професійній сфері.</p> <p>ЗК 6 Навички збору і аналізу інформації з національних і міжнародних джерел, оцінка її достовірності, використання сучасних інформаційних технологій і баз даних.</p> <p>ЗК 7 Здатність проведення досліджень, уміння правильно і точно формулювати та висловлювати свої думки, належним чином їх обґрунтовувати, брати участь в аргументованій професійній дискусії.</p> <p>ЗК 8 Здатність застосовувати набуті знання у ситуаціях високої юридичної складності, аналізуючи факти і мотивовано обґрунтовуючи свій правовий висновок.</p> <p>ЗК 9 Здатність приймати неупереджені і мотивовані рішення, визначати інтереси і мотиви поведінки інших осіб, примирювати сторони з протилежними інтересами, в тому числі і позасудовими засобами.</p> <p>ЗК 10 Здатність проведенні самостійних досліджень та формування джерельної бази.</p> <p>ЗК 11 Здатність виховувати особистісні риси, від яких залежить цілісна поведінка і майбутня професійна діяльність.</p> <p>ЗК 12 Здатність здійснювати логічний, критичний і системний аналіз документів, демонструвати розуміння їх правового характеру і значення.</p> |

| | |
|---------------------------------------|---|
| Спеціальні компетентності (СК) | <p>СК 1 Знання проблемних аспектів реалізації матеріальних та процесуальних галузей права.</p> <p>СК 2 Здатність інтегрувати знання та вирішувати складні питання, формулювати судження за недостатньої або обмеженої інформації.</p> <p>СК 3 Здатність надавати консультації щодо можливих способів захисту прав та інтересів клієнтів у ситуації високої юридичної складності.</p> <p>СК 4 Знання і розуміння сучасних європейських правових доктрин, цінностей, принципів та стандартів, розуміти особливості їх застосування та впливу в межах національної правової системи.</p> <p>СК 5 Здатність виявляти проблем правового регулювання і пропонувати способи їх вирішення з використанням наявних теоретичних і прикладних знань у відповідності з принципами захисту прав людини і її основоположних свобод.</p> <p>СК 6 Уміння застосувати знання у практичній діяльності при моделюванні правових ситуацій.</p> <p>СК 7 Знання сучасних пріоритетів міжнародної кримінально-правової політики.</p> <p>СК 8 Володіння юридичною термінологією, здатність правильно відтворювати результати професійної діяльності у юридичній документації.</p> <p>СК 9 Знання проблемних аспектів діяльності судових та правоохоронних органів.</p> <p>СК 10 Здатність і готовність особи здійснювати процесуальний порядок розгляду і вирішення різних категорій справ.</p> <p>СК 11 Здатність пояснювати природу та зміст основних правових інститутів та процедур національного права і особливості їх реалізації та застосування.</p> <p>СК 12 Здатність до критичного та системного аналізу правових явищ і застосування набутих знань у професійній діяльності.</p> <p>СК 13 Здатність здійснювати та проводити статистичний аналіз юридичної інформації та формулювати висновки.</p> <p>СК 14 Уміння використовувати практику Європейського суду з прав людини для тлумачення законодавчих положень як у сфері матеріального, так і процесуального права.</p> |
|---------------------------------------|---|

7 - Програмні результати навчання

| |
|---|
| <p>ПРН 1 Здатність до оригінальності в розробці або застосуванні ідей, часто в контексті наукового дослідження.</p> <p>ПРН 2 Здатність знаходити та інтерпретувати відповідні дані для формування суджень суспільних, наукових або правових проблем.</p> <p>ПРН 3 Здатність логічно, аргументовано будувати усну та письмову мову, використовувати навички публічного мовлення, ведення дискусії і полеміки.</p> <p>ПРН 4 Здатність до критики та самокритики, толерантності, адаптивності і комунікабельності, наполегливості у досягненні мети.</p> <p>ПРН 5 Здатність об'єктивно аналізувати результати власної професійної та суспільної діяльності та самовдосконалюватися.</p> <p>ПРН 6 Здатність розумно обґрунтовувати для фахової та нефахової аудиторії свої висновки та знання.</p> <p>ПРН 7 Здатність пропонувати власну обґрунтовану оцінку висновків, які виникають у процесі опрацювання відповідних матеріалів, включно з оцінкою щодо їх достовірності, обґрунтованості та важливості.</p> <p>ПРН 8 Володіти навиками професійного спілкування на іноземній мові, виявляти загальнокультурний рівень у правозастосовній діяльності.</p> <p>ПРН 9 Уміння навчатися значною мірою самостійно або автономно.</p> <p>ПРН 10 Здатності до організації власної професійної діяльності.</p> <p>ПРН 11 Здатність виявляти потреби і прогнозувати наслідки в правовому регулюванні.</p> <p>ПРН 12 В умовах розбудови інформаційного суспільства застосовувати на практиці права та обов'язки учасників інформаційних відносин.</p> <p>ПРН 13 Уміння орієнтуватися в системі чинного законодавства та його тлумачити.</p> <p>ПРН 14 Здатність вирішувати завдання правотворчої та правозастосовної діяльності.</p> |
|---|

ПРН 15 Здатність застосовувати набуті знання у різних правових ситуаціях, виокремлювати юридично значущі факти і формувати обґрунтовані правові висновки.

ПРН 16 Здатність самостійно розробляти проекти законодавчих актів застосування права відповідно до правового висновку зробленого у ситуації високої юридичної складності, інших юридичних актів, процесуальних документів.

ПРН 17 Здатність давати оцінку чинним законодавчим актам, виявляти колізії та прогалини у правовому регулюванні.

ПРН 18 Здатність до аналізу міжнародно-правових актів.

ПРН 19 Уміння давати правовий аналіз практичних ситуацій, пов'язаних із необхідністю поновлення порушених прав та інтересів осіб.

8 – Ресурсне забезпечення реалізації програми

| | |
|---|---|
| Кадрове забезпечення | 1 доктор наук, професор; 2 доктори наук, старших наукових співробітники; 1 кандидат наук, старший науковий співробітник; 5 кандидатів наук, доцентів; 2 кандидати наук. |
| Матеріально-технічне забезпечення | Забезпеченість навчальними приміщеннями, комп'ютерними робочими місцями, мультимедійним обладнанням відповідає потребі. Наявна вся необхідна соціально-побутова інфраструктура, кількість місць в гуртожитках відповідає вимогам. В Житомирській політехніці є 4 локальні комп'ютерні мережі і 12 точок бездротового доступу мережі Інтернет. Користування Інтернет-мережею безлімітне. Для проведення інформаційного пошуку та обробки результатів є спеціалізований комп'ютерний клас факультету публічного управління та права, де наявне спеціалізоване програмне забезпечення та необмежений відкритий доступ до Інтернет-мережі. |
| Інформаційне та навчально-методичне забезпечення | Офіційний веб-сайт http://www.ztu.edu.ua . містить інформацію про освітні програми, навчальну, наукову і виховну діяльність, структурні підрозділи, правила прийому, контакти. Всі зареєстровані в Житомирській політехніці користувачі мають необмежений доступ до мережі Інтернет. Матеріали навчально-методичного забезпечення освітньо-професійної програми викладені на освітньому порталі: http://learn.ztu.edu.ua . Фонд наукової бібліотеки Житомирської політехніки становить 290677 примірників, з них 119198 примірників навчальної літератури, 26797 примірників наукової літератури, 72 найменування періодичних фахових видань. Електронний архів Житомирської політехніки eztuir.ztu.edu.ua містить 7364 найменувань наукових праць. Читальний зал забезпечений бездротовим доступом до мережі Інтернет. Всі ресурси бібліотеки доступні через сайт: https://lib.ztu.edu.ua/ . Вільний доступ до наукометричних баз даних забезпечується участю бібліотеки університету у консорціуму ElibUkr «Електронна бібліотека України: створення Центрів знань в університетах України», що об'єднує бібліотеки закладів вищої освіти, національні бібліотеки та інші організації України. Учасникам консорціуму ElibUkr надається доступ до БД електронних журналів, електронних книг – найважливішого ядра світових інформаційних ресурсів, що покривають усі галузі знань (наука, техніка, медицина, соціальні та гуманітарні науки). В рамках проекту було вже надано доступ до EBSCO, Statista. |

9 – Академічна мобільність

| | |
|---|---|
| Національна кредитна мобільність | Національна кредитна мобільність в рамках договорів про встановлення науково-освітніх відносин для задоволення потреб розвитку освіти і науки, укладених з Приватним вищим навчальним закладом “Університет Короля Данила”, Державним науково-дослідним експертно-криміналістичним центром МВС України. Допускаються індивідуальні угоди про академічну мобільність для навчання та проведення досліджень в університетах та наукових установах України. |
| Міжнародна кредитна мобільність | Державний університет “Житомирська політехніка” має договори про наукову і академічну співпрацю з Університетом «Думлупинар» м. Кютаг’я, (Туреччина), Університетом ім. Миколи Коперника м. Турон (Польща). |
| Навчання іноземних здобувачів вищої освіти | Прийом на навчання іноземців та осіб без громадянства до вищих навчальних закладів здійснюється згідно із Законами України «Про вищу освіту», «Про правовий статус іноземців та осіб без громадянства», «Про закордонних українців», «Про біженців та осіб, які потребують додаткового або тимчасового захисту», Указом Президента України від 03 червня 1994 року № 271 «Про заходи щодо розвитку економічного співробітництва областей України з суміжними областями Республіки Білорусь і адміністративно-територіальними одиницями Республіки Молдова», постановами Кабінету Міністрів України від 26.02.1993 р. № 136 «Про навчання іноземних громадян в Україні», від 11.09.2013 р. № 684 «Деякі питання набору для навчання іноземців та осіб без громадянства», наказом Міністерства освіти і науки України від 01.11. 2013 р. № 1541 «Деякі питання організації набору та навчання (стажування) іноземців та осіб без громадянства», зареєстрованим у Міністерстві юстиції України 25.11. 2013 р. за № 2004/24536 (у редакції наказу Міністерства освіти і науки України від 11.12. 2015 р. № 1272). Іноземці та особи без громадянства (далі – іноземці) можуть здобувати вищу освіту за кошти фізичних (юридичних) осіб, якщо інше не передбачено міжнародними договорами України, згода на обов’язковість яких надана Верховною Радою України, законодавством або угодами між вищими навчальними закладами про міжнародну академічну мобільність. До Державного університету «Житомирська політехніка» приймаються громадяни України, іноземці, а також особи без громадянства, які проживають на території України на законних підставах, мають відповідний освітній (освітньо-кваліфікаційний) рівень та виявили бажання здобути вищу освіту. |

2. ПЕРЕЛІК КОМПОНЕНТІВ ОСВІТНЬО-ПРОФЕСІЙНОЇ ПРОГРАМИ

| Код н/д | Компоненти освітньо-професійної програми (навчальні дисципліни, курсові проекти / роботи, практики, кваліфікаційна робота) | К-ть кредитів | Форма підсумкового контролю |
|--|--|------------------|-----------------------------------|
| Обов'язкові компоненти ОП | | | |
| OK1 | Методологія наукових досліджень | 3 | Залік |
| OK2 | Іноземна мова за професійним спрямуванням | 3 | Залік |
| OK3 | Юридична техніка | 5 | Екзамен |
| OK4 | Порівняльне правознавство | 4 | Залік |
| OK5 | Нотаріальний процес | 4 | Екзамен |
| OK6 | Адвокатура | 5 | Екзамен |
| OK7 | Відновне правосуддя та пробація | 4 | Залік |
| OK8 | Реклама та зв'язки з громадськістю в судових, правоохоронних та правозахисних органах | 3 | Залік |
| OK9 | Право зовнішньоекономічних договорів | 3 | Екзамен |
| OK10 | Наукова Практика | 3 | Диф. залік |
| OK11 | Практика | 27 | Диф. залік |
| OK12 | Тренінг-курс «Взаємодія з громадськістю та ЗМІ в судових, правоохоронних та правозахисних органах» | 3 | Диф. залік |
| OK13 | Атестаційний екзамен | | Екзамен |
| Загальний обсяг обов'язкових компонент: | | 67 | |
| Вибіркові компоненти | | | |
| BK1.1 | Корпоративне право | 5 | Екзамен |
| BK1.2 | Екологічне право : актуальні проблеми | 5 | Екзамен |
| BK1.3 | Актуальні проблеми судоустрою та судочинства | 5 | Залік |
| BK1.4 | Міжнародні стандарти професійної діяльності юриста | 5 | Залік |
| BK1.5 | Юридична служба в Україні | 3 | Залік |
| BK2.1 | Стратегія запобігання злочинності | 5 | Екзамен |
| BK2.2 | Професійна етика та психологічна компетентність юриста | 5 | Екзамен |
| BK2.3 | Порядок звернення до ЄСПЛ та врахування його практики в національному судочинстві | 5 | Залік |
| BK2.4 | Кримінально-правова політика | 5 | Залік |
| BK2.5 | Кваліфікація злочинів | 3 | Залік |
| Загальний обсяг вибірових компонент | | 23 | |
| ЗАГАЛЬНИЙ ОБСЯГ ОСВІТНЬО-ПРОФЕСІЙНОЇ ПРОГРАМИ | | 90 | |

1. СТРУКТУРНО-ЛОГІЧНА СХЕМА ОСВІТЬОГО ПРОЦЕСУ

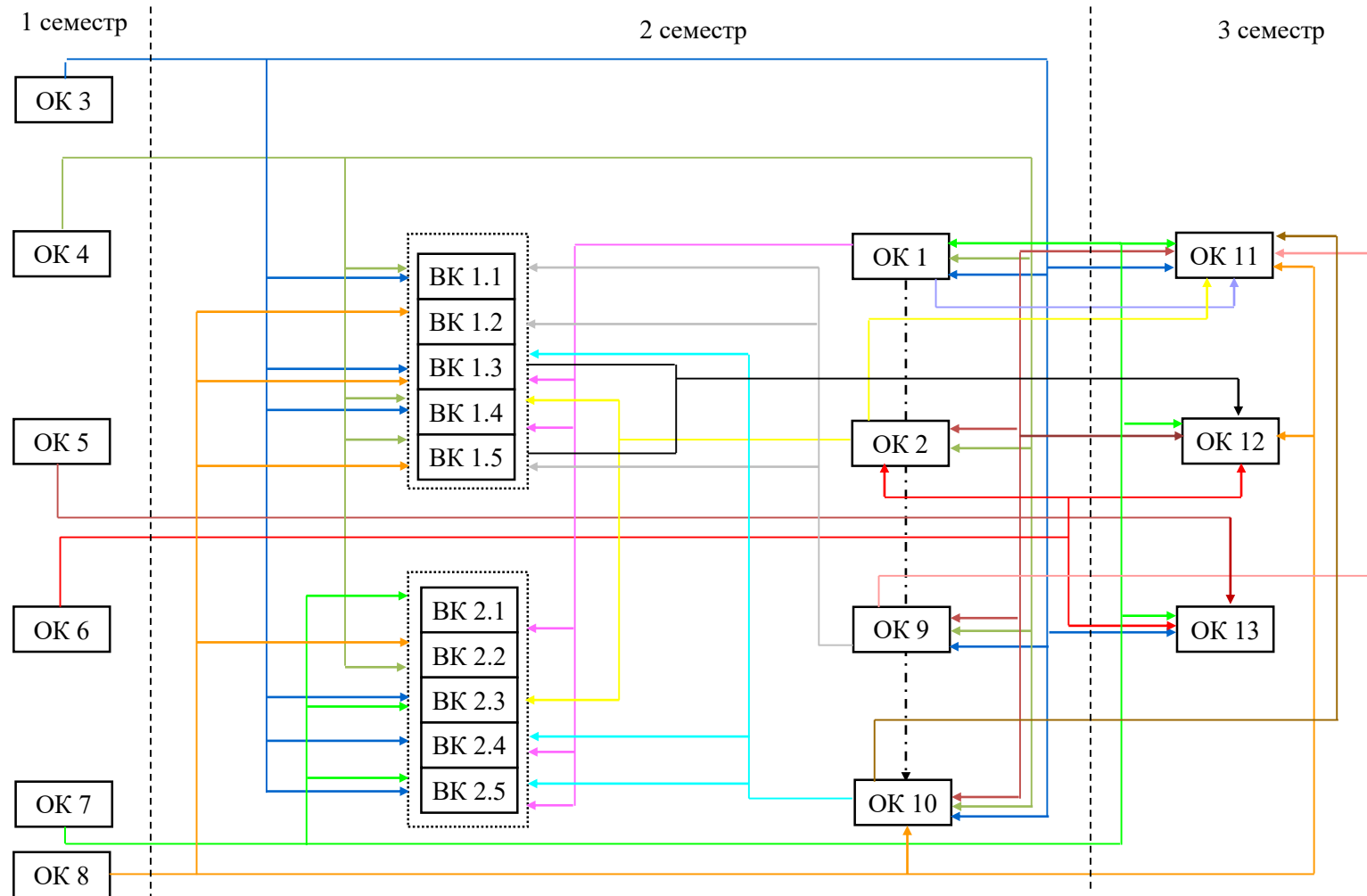

Умовні позначення:



– здобувач вищої освіти обирає один із запропонованих блоків

2. МАТРИЦЯ ВІДПОВІДНОСТІ ПРОГРАМНИХ КОМПЕТЕНТНОСТЕЙ КОМПОНЕНТАМ ОСВІТНЬО-ПРОФЕСІЙНОЇ ПРОГРАМИ

| | ОК 1 | ОК 2 | ОК 3 | ОК 4 | ОК 5 | ОК 6 | ОК 7 | ОК 8 | ОК 9 | ОК 10 | ОК 11 | ОК 12 | БК 1.1 | БК 1.2 | БК 1.3 | БК 1.4 | БК 1.5 | БК 2.1 | БК 2.2 | БК 2.3 | БК 2.4 | БК 2.5 | |
|-------|------|------|------|------|------|------|------|------|------|-------|-------|-------|--------|--------|--------|--------|--------|--------|--------|--------|--------|--------|---|
| ЗК-1 | + | | + | + | + | + | + | + | + | + | + | + | + | | + | | + | + | | + | + | + | |
| ЗК-2 | | | + | | + | + | + | + | + | + | + | + | + | + | + | + | + | + | + | + | + | + | + |
| ЗК-3 | + | + | + | + | + | + | + | + | + | + | + | + | + | + | + | + | + | + | + | + | + | + | + |
| ЗК-4 | | | | | + | + | + | + | | | | + | | | | + | + | | + | | | | |
| ЗК-5 | | + | | | | | | | | | | | | | | | | | | | + | | |
| ЗК-6 | + | | + | | + | + | | + | | + | + | + | | | | + | | | | | + | | |
| ЗК-7 | + | | | + | | | | | | + | + | | | | | | | | | | | | + |
| ЗК-8 | | | | | + | + | + | | + | | | | | | + | | + | | | | | | |
| ЗК-9 | | | | | + | + | + | | | | | | + | + | | | | + | + | | | | |
| ЗК-10 | + | | + | + | | | | | | + | + | | | | | | | + | + | + | + | + | + |
| ЗК-11 | | + | | | + | + | + | + | | + | + | + | | | | + | | | + | | | + | |
| ЗК-12 | | | + | | + | + | + | + | + | + | + | + | | | | + | | + | | + | + | + | + |
| СК-1 | | | + | | + | + | + | | + | | | | | | + | | | | | | + | + | + |
| СК-2 | + | | | | + | + | + | + | | + | + | + | | | | | + | + | | | | | |
| СК-3 | | | | | + | + | + | | + | | | | | | | | + | | | | + | | |
| СК-4 | + | | | + | | | + | | + | | | | | | | + | | | | | + | + | + |
| СК-5 | | | + | | + | + | + | + | + | + | + | + | + | + | + | | + | | + | | | | |
| СК-6 | | | | | | + | + | + | | | | + | | | | | + | | | | | | + |
| СК-7 | | | | + | | | | | | | | | | | | | | | | | | + | |
| СК-8 | | + | + | + | + | + | + | + | | + | + | + | + | + | | + | + | + | + | + | + | | + |
| СК-9 | + | | | | + | + | + | + | | | | + | | | + | | | | | | + | | |
| СК-10 | | | + | | | + | + | | | | + | | | | + | | | | | | + | | |
| СК-11 | | | | | + | + | + | + | + | + | + | + | + | + | + | | + | | + | | | + | + |
| СК-12 | | | + | | + | + | + | | + | + | + | | + | + | + | + | + | + | + | + | + | | + |
| СК-13 | | | + | | + | | | + | | | | + | | | | | + | + | | | | | |
| СК-14 | | + | | + | | + | + | | | | + | | | | + | + | | | | | + | + | |

3. МАТРИЦЯ ЗАБЕЗПЕЧЕННЯ ПРОГРАМНИХ РЕЗУЛЬТАТІВ НАВЧАННЯ (ПРН) ВІДПОВІДНИМИ КОМПОНЕНТАМИ ОСВІТНЬО-ПРОФЕСІЙНОЇ ПРОГРАМИ

| | ОК 1 | ОК 2 | ОК 3 | ОК 4 | ОК 5 | ОК 6 | ОК 7 | ОК 8 | ОК 9 | ОК 10 | ОК 11 | ОК 12 | ВК 1.1 | ВК 1.2 | ВК 1.3 | ВК 1.4 | ВК 1.5 | ВК 2.1 | ВК 2.2 | ВК 2.3 | ВК 2.4 | ВК 2.5 |
|--------|------|------|------|------|------|------|------|------|------|-------|-------|-------|--------|--------|--------|--------|--------|--------|--------|--------|--------|--------|
| ПРН-1 | + | | + | + | | | | | | + | | | | | | | | | | | + | |
| ПРН-2 | | | + | + | + | + | + | + | | + | | + | | | + | + | | + | | + | | + |
| ПРН-3 | | + | | | + | + | + | + | + | + | + | + | + | + | | | + | | + | + | | + |
| ПРН-4 | | | + | | + | + | + | + | | | | + | | | | | + | | + | | | |
| ПРН-5 | + | | | | + | + | + | + | | | + | + | | | | | + | | + | | | |
| ПРН-6 | + | + | | | + | + | + | + | | + | + | + | | | | | + | | | + | | + |
| ПРН-7 | | | + | | + | + | + | | + | + | + | | + | + | + | | + | | | | + | |
| ПРН-8 | | + | | | + | | | | | | | | | | | | | | | + | | |
| ПРН-9 | + | | | + | | | | | | + | + | | | | | | | + | | | + | + |
| ПРН-10 | | | | | + | + | + | + | + | | + | + | | | | + | | | + | + | | + |
| ПРН-11 | | | + | + | + | + | + | + | | + | + | + | | | + | | | + | | | | |
| ПРН-12 | | | + | | + | + | + | + | | | | + | + | + | | | + | + | | | | |
| ПРН-13 | | | + | | + | + | + | | + | | + | | + | + | + | | + | | | | + | + |
| ПРН-14 | | | + | | + | + | + | + | + | | + | + | + | + | + | + | + | | | | + | + |
| ПРН-15 | | | | | + | + | + | | + | | | | | | | | + | | | + | | |
| ПРН-16 | | | + | | + | + | + | | | | + | | | | | | + | | | + | | + |
| ПРН-17 | | | + | + | | | | | | + | + | | | | | | | | | | + | |
| ПРН-18 | | | + | + | + | | | | | | | | | | | + | | | | + | | |
| ПРН-19 | | | | | + | + | + | | | | | | | | | | + | | | + | | |

4. АТЕСТАЦІЯ ЗДОБУВАЧА ДРУГОГО РІВНЯ ВИЩОЇ ОСВІТИ

Атестація здобувачів освітньо-професійної програми «Право» спеціальності 081 «Право» здійснюється шляхом складання атестаційного іспиту у формі тестування в обсязі змісту окремих обов'язкових дисциплін освітньої програми.

Атестація завершується видачею документу встановленого зразка про присудження ступеня магістра спеціальності 081 “Право” освітньо-професійної програми Право. Кваліфікація: Магістр права.